

Plockmatic Buchrücken-Trimmer

Bedienungsanleitung

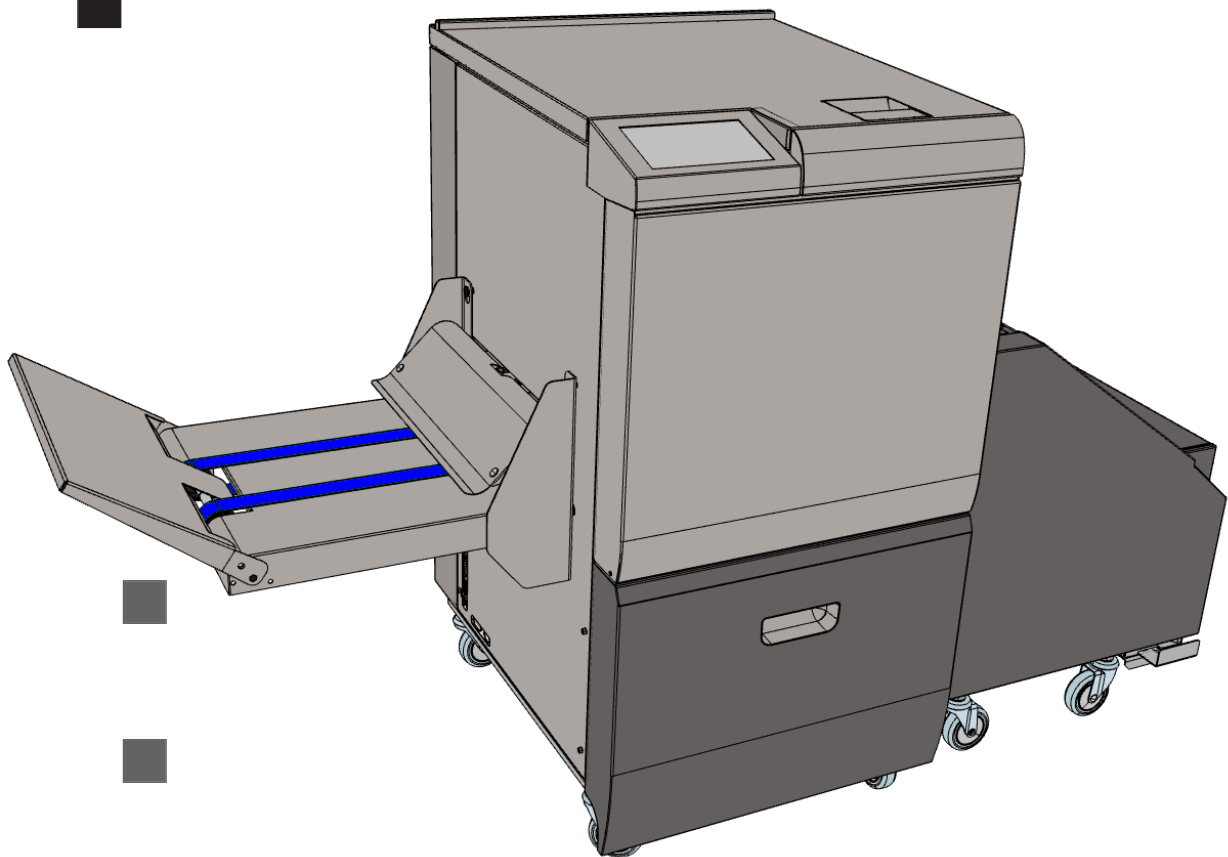

Lesen Sie diese Bedienungsanleitung sorgfältig durch, bevor Sie das Produkt verwenden, und bewahren Sie die Anleitung zum späteren Nachschlagen griffbereit auf. Befolgen Sie zu Ihrer Sicherheit bitte die Anweisungen in dieser Bedienungsanleitung.

Seite absichtlich frei gelassen.

Seite absichtlich frei gelassen.

 **WARNUNG:**

Es handelt sich um ein Produkt der Klasse A. In einer Wohngegend kann dieses Produkt Funkstörungen verursachen, in welchem Fall der Anwender angemessene Maßnahmen ergreifen muss.

Das an dieses Gerät angeschlossene Produkt (System) gehört der Klasse A an.

 **HINWEIS:**

Wohngegenden sind Umgebungen, in denen mit der Verwendung von Radio- und TV-Empfängern im Umkreis von 10 m um das Gerät herum zu rechnen ist.

Einführung

Diese Anleitung enthält Anweisungen für den Betrieb und die Wartung dieses Geräts. Damit dieses Gerät so vielseitig wie möglich eingesetzt werden kann, sollten alle Bediener die Anweisungen in dieser Bedienungsanleitung sorgfältig lesen und befolgen. Bewahren Sie diese Bedienungsanleitung griffbereit in der Nähe des Geräts auf.

Bitte lesen Sie vor der Verwendung des Geräts die Sicherheitshinweise. Sie enthalten wichtige Informationen zur Anwendersicherheit und zur Vermeidung von Geräteproblemen.

Hinweise zum Lesen dieses Handbuchs

Hinweise zur Schreibweise

Wo immer es in dieser Bedienungsanleitung notwendig ist, werden die folgenden Punkte gekennzeichnet, die Ihre Aufmerksamkeit erfordern.

WARNUNG:

Zeigt eine potenziell gefährliche Situation an, die zu lebensgefährlichen oder ernsthaften Verletzungen führen kann, wenn die Anweisungen nicht befolgt werden.

ACHTUNG:

Zeigt eine potenziell gefährliche Situation an, die zu leichten bis mittelschweren Verletzungen oder Schäden an Eigentum oder am Gerät führen kann, wenn die Anweisungen nicht befolgt werden.

HINWEIS:

Mit diesem Symbol sind folgende Elemente gekennzeichnet:

- *Hinweise für eine bedeutend einfachere Bedienung. Sie erhalten praktische Tipps oder Kenntnisse, die Ihnen bei der Bedienung des Geräts helfen, z. B.:*
- *Erforderliche Vorbereitung vor der Inbetriebnahme*
 - *Vermeidung von fehlerhaftem Papiereinzug oder Beschädigung von Papier*
 - *Erforderliche Vorkehrungen oder Maßnahmen, die nach einer Fehlbedienung zu ergreifen sind*
- *Einschränkungen wie z. B. Grenzwerte, nicht miteinander kombinierbare Funktionen oder Bedingungen, unter denen eine bestimmte Funktion nicht ausgeführt oder abgerufen werden kann.*
- *Informationen.*

Sicherheitshinweise

Bei der Verwendung dieses Geräts sollten die folgenden Sicherheitshinweise stets befolgt werden.

Sicherheit beim Betrieb

WARNUNG:

- Zur Vermeidung von gefährlichen Situationen, wie z. B. Stromschlag oder Gefahr durch bewegliche, rotierende oder scharfe Geräteteile, dürfen ausschließlich die in dieser Bedienungsanleitung angegebenen Abdeckungen, Schutzvorrichtungen oder Schrauben entfernt werden.
- Falls eine oder mehrere der folgenden Bedingungen vorliegen, schalten Sie das Gerät am Netzschalter aus und ziehen Sie den Netzstecker (nur am Stecker ziehen, niemals am Kabel):
 - Es sind versehentlich Fremdkörper oder Flüssigkeiten in das Gerät gelangt.
 - Sie vermuten, dass Wartungsarbeiten oder Reparaturen am Gerät erforderlich sind.
 - Die Geräteabdeckungen wurden beschädigt.
 - Sie bemerken bei der Bedienung des Gerätes ungewöhnliche Geräusche oder Gerüche.
 - Das Stromkabel oder der Netzstecker sind abgenutzt oder beschädigt.
 - Sie möchten das Gerät reinigen oder warten (bitte die gesonderten Anweisungen beachten).
- Elektromagnetische Verträglichkeit:
 - Es handelt sich um ein Produkt der Klasse A. In einer Wohngegend kann dieses Produkt Funkstörungen verursachen, in welchem Fall der Anwender angemessene Maßnahmen ergreifen muss.
 - Das an dieses Gerät angeschlossene Produkt (System) gehört der Klasse A an.

Allgemeine Sicherheit

WARNUNG:

- Schließen Sie das Gerät stets an eine ordnungsgemäß geerdete Stromquelle an (Netzsteckdose). Falls Sie sich nicht sicher sind, lassen Sie die Stromquelle von einem qualifizierten Elektriker überprüfen.
- Eine unsachgemäße Erdung des Geräts kann zu einem Stromschlag führen. Schließen Sie das Gerät niemals an eine Stromquelle ohne Masseanschluss an. Dieses Gerät dient ausschließlich einem bestimmten Zweck. Für jegliche Nutzung außerhalb dieses Verwendungszwecks ist das Gerät nicht bestimmt. Der Hersteller haftet nicht für Schäden, die infolge einer solchen sachfremden Nutzung oder unzulässigen Fehlbedienung auftreten. Das Risiko trägt allein der Benutzer.
- Nehmen Sie keine eigenmächtigen Änderungen oder Modifikationen am Gerät vor. Der Hersteller haftet nicht für Modifikationen, die Sie selbst am Gerät vorgenommen haben, und übernimmt keine Verantwortung für daraus entstehende Schäden. Sobald Sie Änderungen am Gerät oder an einzelnen Bestandteilen vornehmen, erlischt die Gültigkeit der EG-Konformitätserklärung und der CE-Kennzeichnung.
- Elektronische oder mechanische Sperrvorrichtungen dürfen keinesfalls umgangen oder außer Kraft gesetzt werden.
- Das Gerät darf nur von autorisierten und eingewiesenen Personen verwendet werden. Es muss sichergestellt werden, dass alle Vorschriften bezüglich der Bedienung des Geräts bekannt sind und eingehalten werden. Hinsichtlich der Sicherheit darf es keine unklaren Zuständigkeiten geben.
- Lüftungsschlitze dienen der Luftzirkulation und schützen das Gerät vor Überhitzung. Achten Sie darauf, dass diese Schlitze nicht verdeckt sind.
- Halten Sie Finger oder andere Körperteile von beweglichen, rotierenden oder scharfen Komponenten fern. Meiden Sie z. B. den Bereich zwischen den oberen und unteren Schneidmessern.
- Stellen Sie das Gerät stets auf eine feste Oberfläche, die das Gewicht des Geräts problemlos tragen kann. Dieses Gerät ist nicht geeignet zum Einsatz an Standorten, an denen Kinder anwesend sein können.
- Dieses Gerät ist nur zur Nutzung durch eingewiesene und qualifizierte Bediener vorgesehen.
- Die Bediener müssen mit den in diesem Handbuch enthaltenen Sicherheitshinweisen sowie mit weiteren, mit dem Gerät mitgelieferten Sicherheitshinweisen vertraut sein.

Allgemeine Sicherheit, Fortsetzung

ACHTUNG:

- *Das Gerät sowie dazugehörige Peripheriegeräte müssen von einem Kundendienstmitarbeiter installiert und gewartet werden, der eine Schulung für diese Modelle abgeschlossen hat.*
- *Befolgen Sie stets alle Warnungen, die auf dem Gerät angebracht sind oder mit diesem mitgeliefert wurden.*
- *Fassen Sie das Netzkabel immer am Stecker und niemals direkt am Kabel, wenn Sie es aus der Steckdose ziehen.*
- *Trennen Sie das Netzkabel vom Netz, bevor Sie das Gerät bewegen. Lassen Sie beim Verschieben des Geräts stets Vorsicht walten und stellen Sie sicher, dass das Netzkabel nicht unter dem Gerät eingeklemmt und beschädigt wird.*
- *Setzen Sie sich stets mit dem Kundendienst in Verbindung, wenn Sie das Gerät umstellen möchten.*
- *Verschieben Sie das Gerät keinesfalls während des laufenden Betriebs.*
- *Öffnen Sie keine Abdeckungen während des laufenden Betriebs.*
- *Schalten Sie während des laufenden Betriebs die Stromversorgung nicht aus. Stellen Sie sicher, dass der Arbeitsgang beendet ist.*
- *Verlegen Sie das Netzkabel so, dass niemand darüber stolpern kann. Stellen Sie keine Gegenstände auf das Kabel.*
- *Versuchen Sie niemals, Wartungsfunktionen durchzuführen, die nicht ausdrücklich in dieser Dokumentation beschrieben sind.*
- *Halten Sie Magnete und sämtliche Geräte mit starken Magnetfeldern vom Gerät fern.*
- *Falls der Aufstellort klimatisiert oder beheizt ist, wählen Sie einen Standort, an dem das Gerät nicht:*
 - *plötzlichen Temperaturschwankungen ausgesetzt ist;*
 - *direkt kalter Luft aus einer Klimaanlage ausgesetzt ist;*
 - *direkt der Wärme eines Heizkörpers ausgesetzt ist.*
- *Falls das Gerät für einen längeren Zeitraum nicht genutzt wird, muss der Netzstecker gezogen werden, um Schäden im Fall einer Überlastung zu vermeiden.*

HINWEIS:

- *Angaben wie z. B. vorne und hinten, links und rechts beziehen sich auf die Papiertransportrichtung.*
- *Die Bedienungsanleitung muss am Einsatzort des Geräts stets griffbereit vorliegen.*
- *Im Interesse der technischen Weiterentwicklung behält sich das Unternehmen das Recht vor, ohne vorherige Mitteilung Änderungen an den technischen Spezifikationen vorzunehmen!*

WARNUNG:

Achten Sie darauf, mit den Fingern o. ä. nicht zwischen bewegliche Teile zu geraten.

Seite absichtlich frei gelassen.

INHALTSVERZEICHNIS

Funktionen dieses Geräts	11
Geräteüberblick	12
Grafische Benutzeroberfläche	15
Bedienfeld	15
1. Grundlagen	17
Ein-/Ausschalten des Geräts	17
Netzschalter	17
Leeren des Abfallbehälters	18
An-/Abkoppeln	19
2. Einrichten eines Jobs	21
Inline-Modus	21
Einrichten des Druckers.....	21
Hauptmenü	22
Frontbeschnitt	22
Buchrücken.....	23
Broschüreneerstellung	24
3. Manueller Einzugsmodus	25
Manueller Einzugsmodus	25
Broschürenformat	26
Frontbeschnitt	27
Seitenbeschnitt	27
Buchrücken	28
Broschüreneerstellung	29
Zuführen von Broschüren	29
4. Jobs	31
Jobverarbeitung	31
Laden eines Jobs.....	31
Speichern eines Jobs	31
Speichern eines neuen Jobs	32
Löschen eines Jobs	32
5. Tools	33
Menü [Tools]	33
Buchrücken-Feinanpassung	33
Zähler.....	34
Einheiten	34
Sprache	34
Softwareversion	35
Servicemodus	35

Fortsetzung auf der nächsten Seite...

6. Fehlerbehebung.....	37
Staus.....	37
Staucodeliste	37
Beheben eines Staus	38
Weitere Meldungen.....	39
Abdeckung offen	39
Abfallbehälter leeren	39
Stapler voll.....	39
Energiesparmodus	40
Bildschirm [Warten, Maschine wird justiert].....	40
7. Anmerkungen	41
Hinweise zum richtigen Umgang mit dem Gerät.....	41
Aufstellort des Geräts	42
Geräteumgebung	42
Netzanschluss	42
Wartung des Geräts	43
Reinigung der Sensoren	43
Sensorpositionen.....	43
Bewährte Vorgehensweisen	46
Einschränkungen	47
8. Spezifikationen	49
Spezifikationen des Geräts.....	49
Konformitätserklärung.....	51

Funktionen dieses Geräts

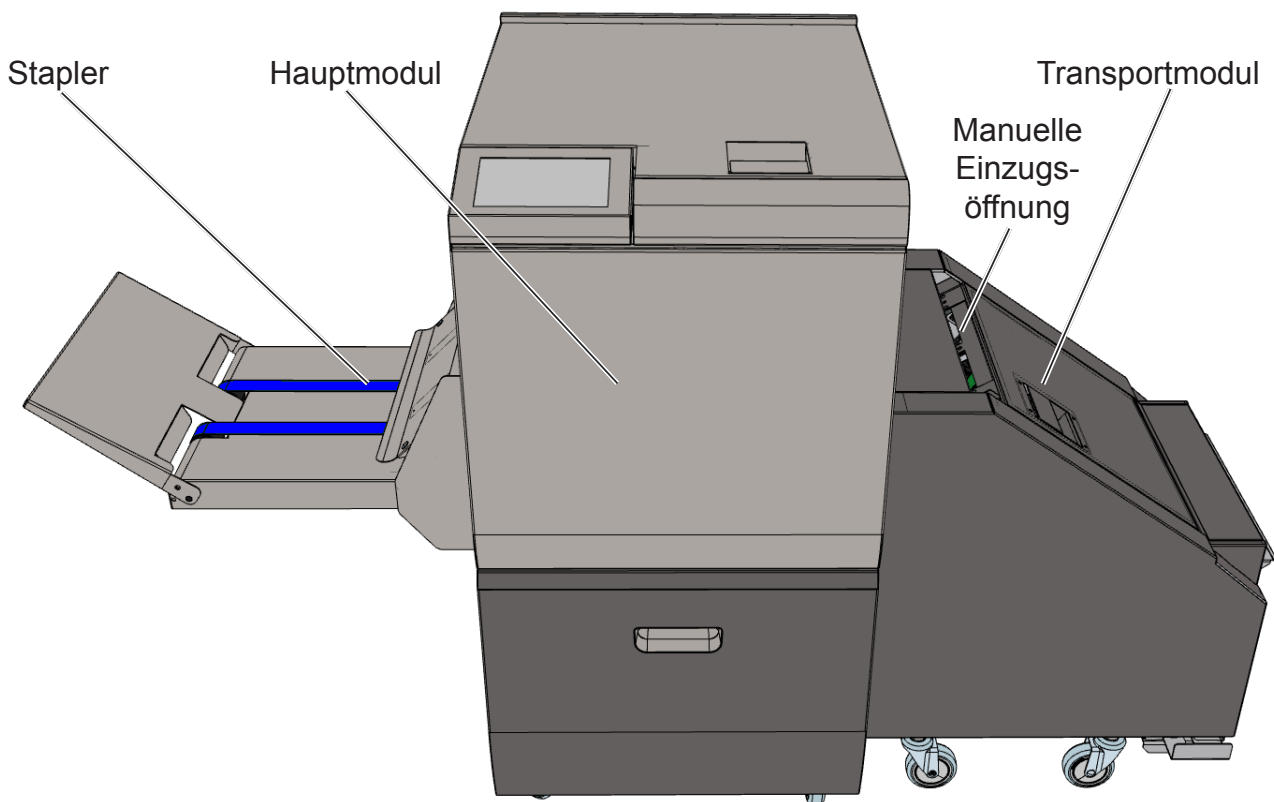

Der Plockmatic Buchrücken-Trimmer (SBT – SquareBack Trimmer) ist ein Gerät für die Buchrückenformung und das Beschneiden von Broschüren.

Geheftete Broschüren werden von einem vorgeschalteten Gerät durch das Transportmodul dem Gerät zugeführt und in den Stapler ausgegeben.

Der Bediener hat auch die Möglichkeit, über die manuelle Einzugsöffnung dem Gerät manuell Broschüren zuzuführen und so das Hauptmodul als eigenständiges Gerät zu nutzen.

Beim Zuführen der Broschüren in das Hauptmodul transportiert ein Ausrichtmodul diese zum Beschnittbereich, in dem das Beschneiden der Broschürenkanten erfolgt.

Zuletzt erfolgt die Buchrückenformung der Broschüren. Anschließend werden diese auf den Bandstapler ausgegeben.

Geräteüberblick

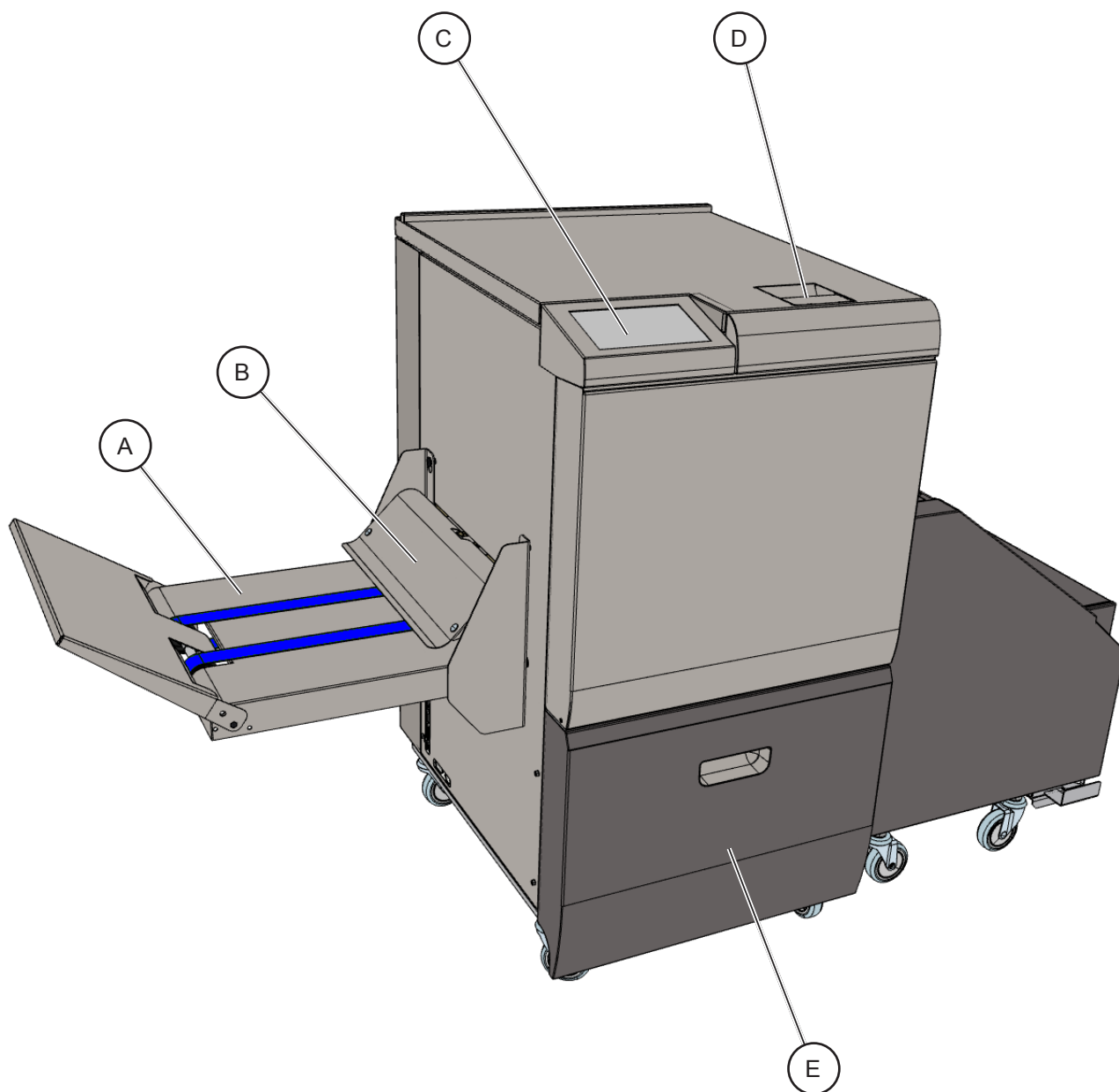

- A. Bandstapler
- B. Bandstapler-Abdeckung
- C. Grafische Benutzeroberfläche (GUI)

- D. Verriegelungsgriff
- E. Abfallbehälter

Fortsetzung auf der nächsten Seite...

Geräteüberblick (Fortsetzung)

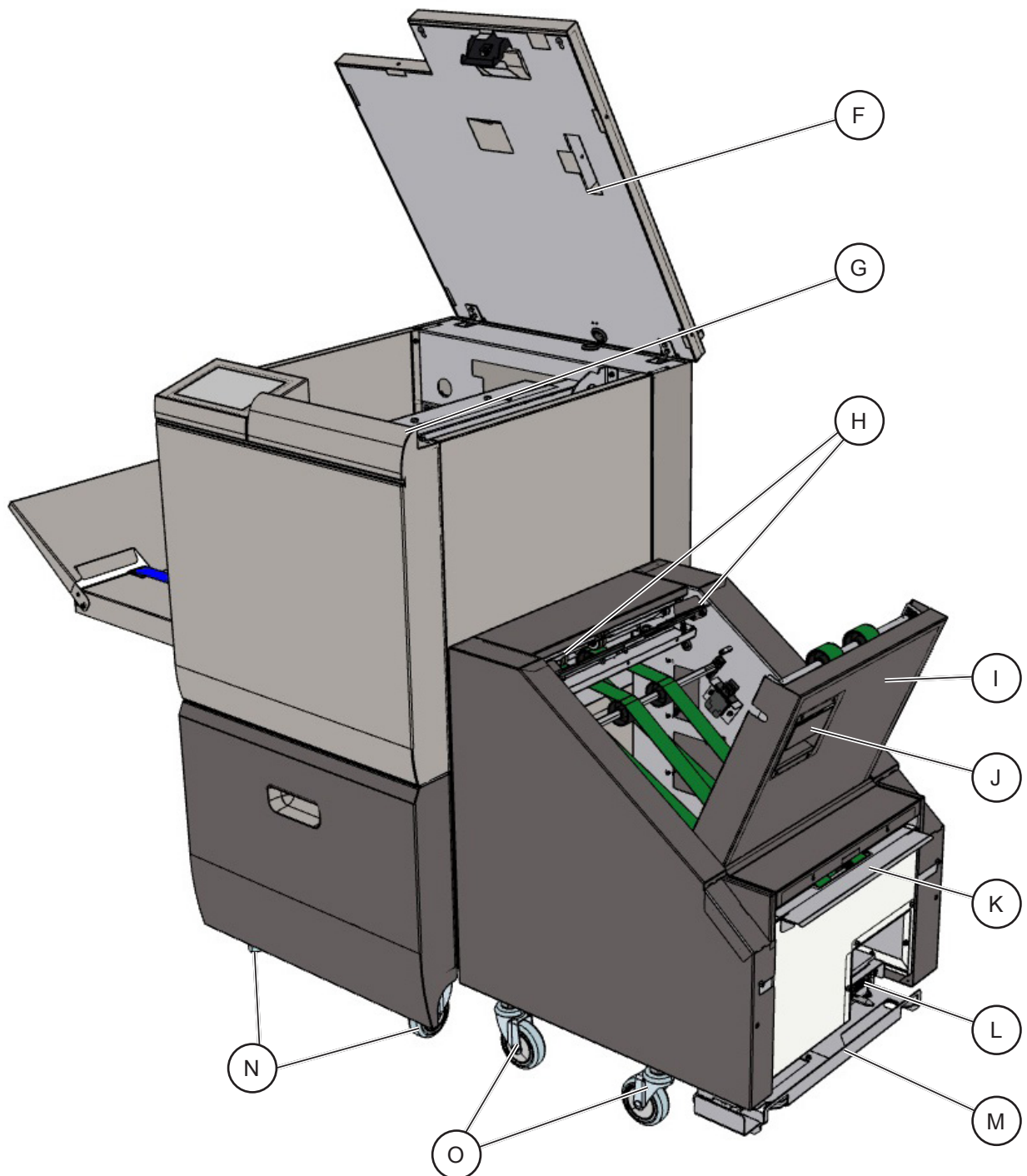

- F. Obere Abdeckung Hauptmodul
- G. Netzschalter
- H. Papierführungen für manuellen Einzug
- I. Obere Abdeckung Transportmodul
- J. Verriegelungsgriff

- K. Papierführungen
- L. Anschluss
- M. Ankopplungsbereich
- N. Laufrollen mit Arretierung
- O. Laufrollen ohne Arretierung

Fortsetzung auf der nächsten Seite...

Geräteüberblick (Fortsetzung)

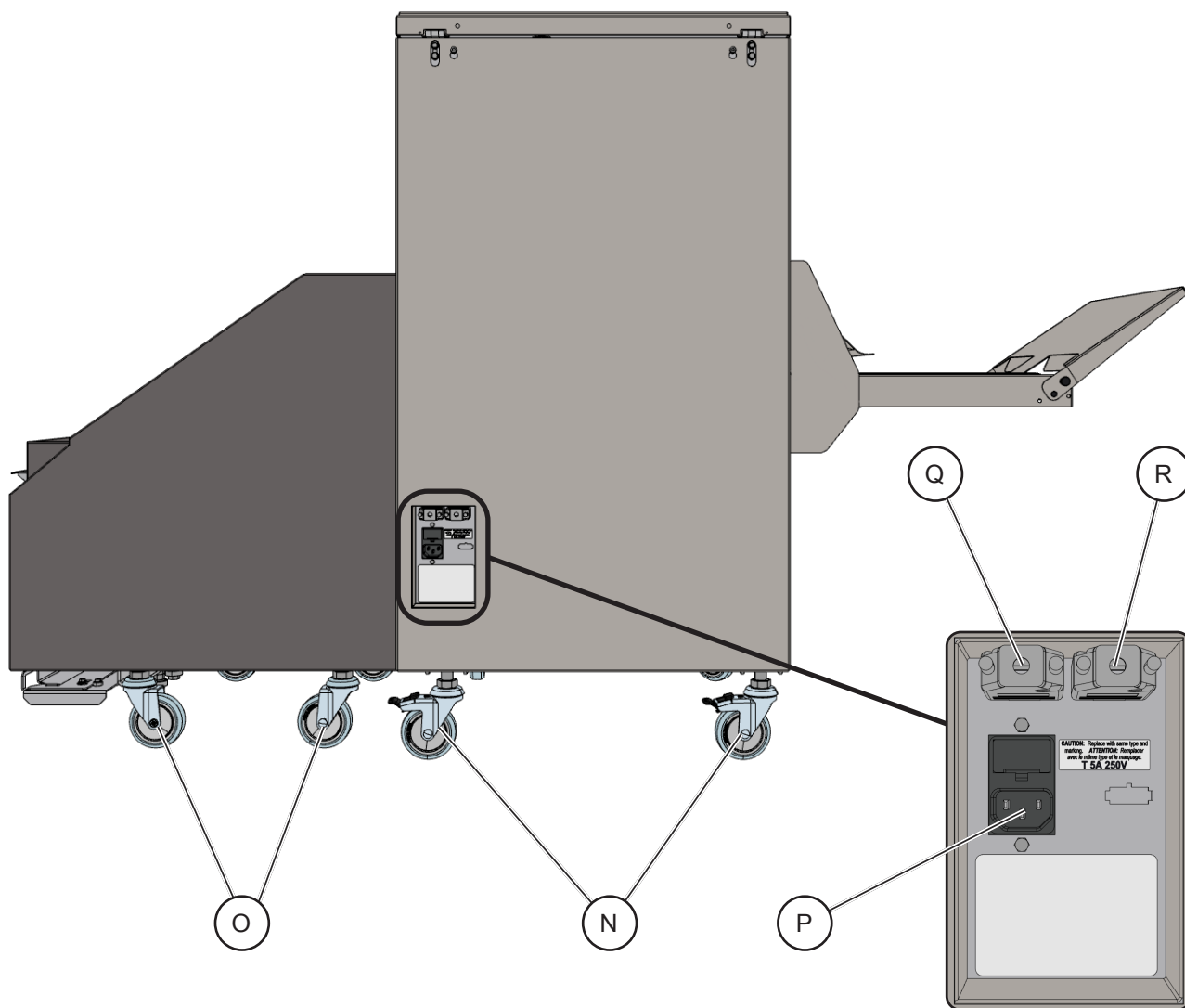

- P. Netzbuchse
- Q. Kurzschlussstecker
- R. Kurzschlussstecker

Geräteüberblick (Fortsetzung)

Grafische Benutzeroberfläche

Der Plockmatic Buchrücken-Trimmer besitzt eine grafische Benutzeroberfläche (GUI) mit einem Bedienfeld für die Anzeige oder Anpassung der Einstellungen und Eigenschaften des lokalen Systems.

Bedienfeld

Beim Bedienfeld handelt es sich um einen Touchscreen. Berühren Sie den Bildschirm und tippen Sie auf die entsprechende „Schaltfläche“, um die gewünschte Funktion zu erreichen oder die gewünschte Einstellung zu ändern.



Startbildschirm

Wenn das System eingeschaltet wird, erscheint ein Startbildschirm, während das Gerät initialisiert wird.



Hauptmenü

Sobald das System bereit ist, wird das Hauptmenü angezeigt.

Aus dem Hauptmenü kann auf die Optionen für Frontbeschnitt und Buchrücken zugegriffen werden.

Die Untermenüs für manuellen Einzug, Jobs und Tools sind über die obere Leiste zugänglich.

Wenn Sie in einem Untermenü den Eintrag „Home“ auswählen, gelangen Sie zurück zum Hauptmenü.

Fortsetzung auf der nächsten Seite...

Geräteüberblick (Fortsetzung)

Bedienfeld (Fortsetzung)

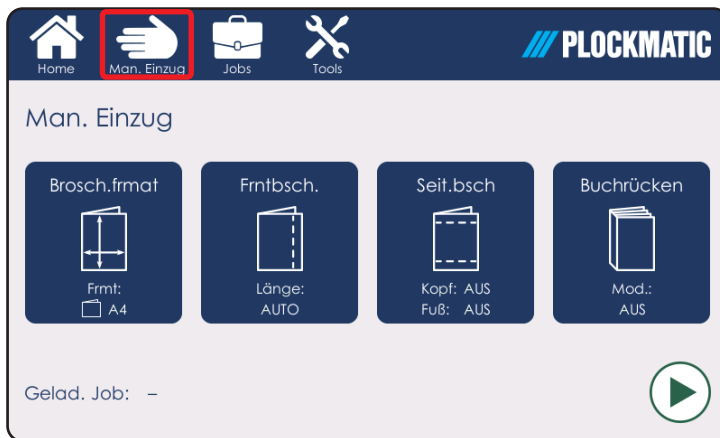

Menü [Man. Einzug]

Durch Antippen von [Man. Einzug] auf der GUI wird das Untermenü für den manuellen Einzug geöffnet.

Der Benutzer muss in diesem Untermenü die Einstellungen für den manuellen Einzugsmodus wählen und anpassen. (Eine ausführliche Beschreibung des manuellen Einzugsmodus und des zugehörigen Menüs finden Sie in Abschnitt 3 dieses Handbuchs.)



Jobs

Durch Antippen von [Jobs] in der oberen Leiste wird das Untermenü für Jobs geöffnet.

In diesem Untermenü können Jobs programmiert werden. Eine ausführliche Beschreibung des Menüs [Jobs] finden Sie in Abschnitt 4 dieses Handbuchs.



Tools

Das Untermenü [Tools] enthält eine Reihe von Optionen, über die der Benutzer verschiedene Vorgänge durchführen kann:

- *Feinanpassung der Einstellungen für den Buchrücken*
- *Anzeigen und Zurücksetzen des Zählers*
- *Auswählen der Einheiten*
- *Auswählen der Sprache*
- *Anzeigen der auf dem Gerät installierten Software-Version*

Der Servicemodus darf nur von autorisierten Technikern verwendet werden. Eine ausführliche Beschreibung des Menüs [Tools] finden Sie in Abschnitt 5 dieses Handbuchs.

1. Grundlagen

Ein-/Ausschalten des Geräts

Netzschalter

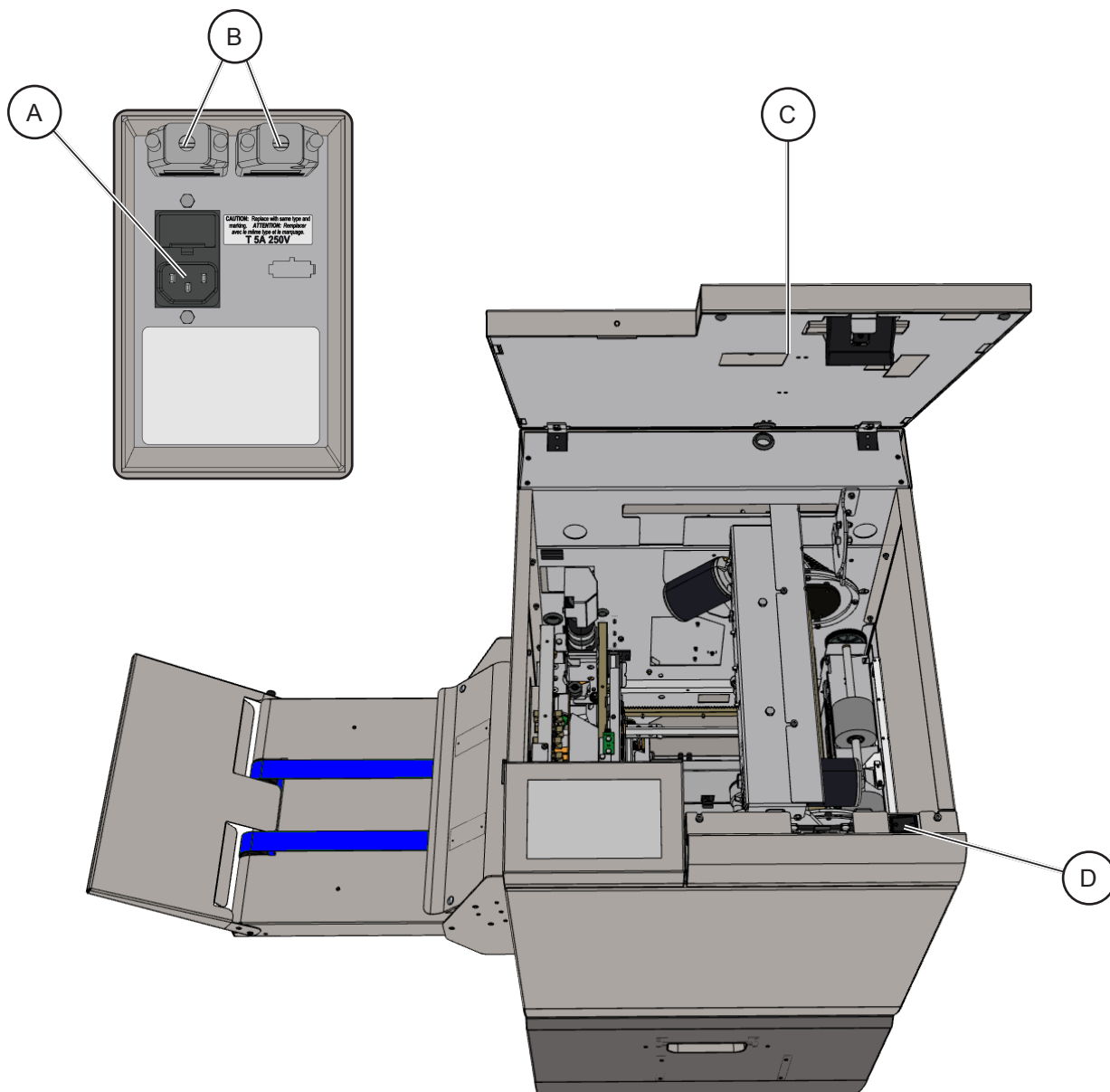

- 1 Stellen Sie sicher, dass das Netzkabel in die Netzsteckdose und an der Rückseite des Hauptmoduls [A] eingesteckt ist.
- 2 Vergewissern Sie sich, dass die beiden Kurzschlussstecker [B] wie in der Abbildung gezeigt eingesteckt sind.
- 3 Öffnen Sie die obere Abdeckung [C].
- 4 Schalten Sie den Hauptschalter [D] ein/aus.
- 5 Schließen Sie die obere Abdeckung.

Leeren des Abfallbehälters

1

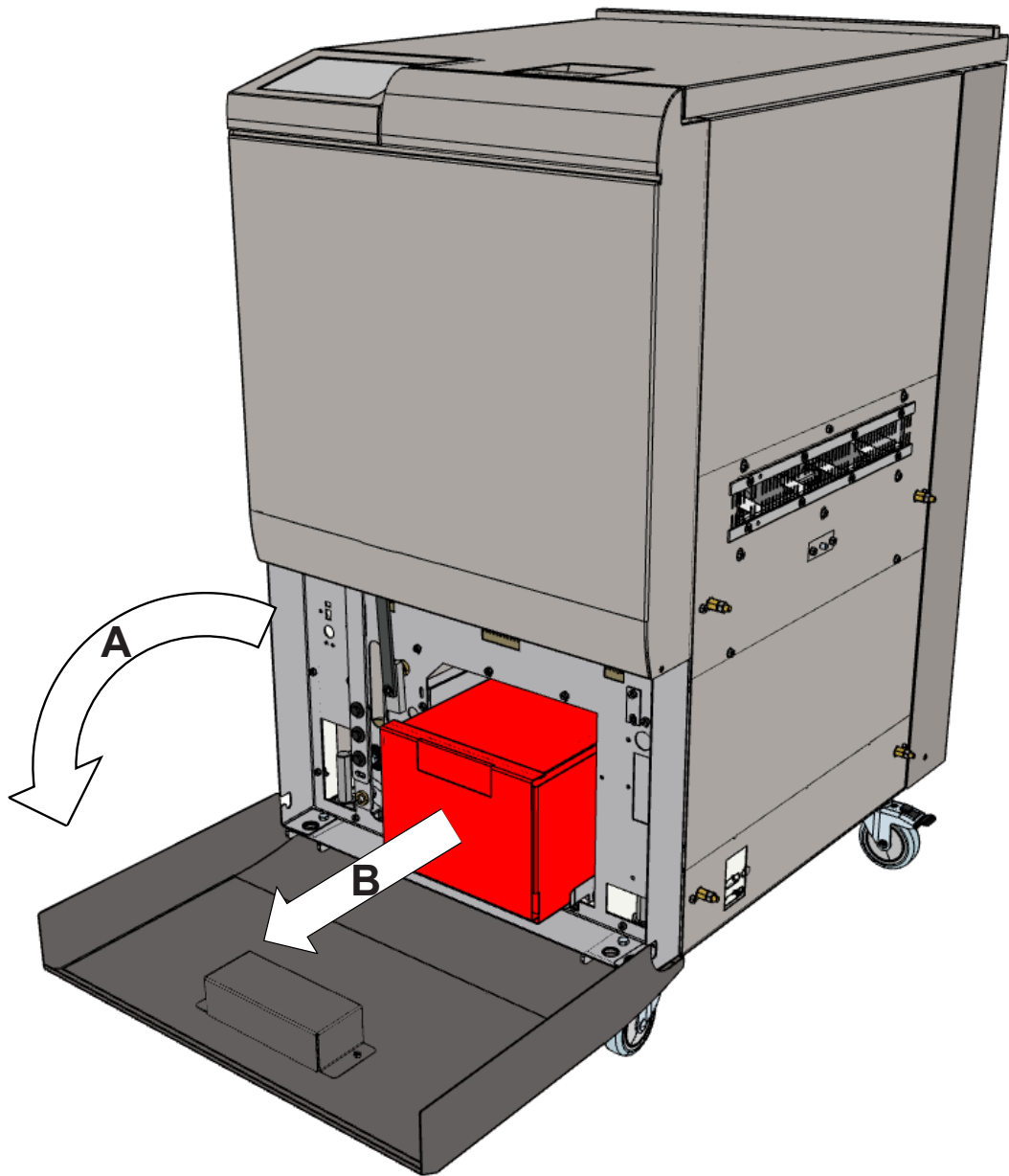

- 1 Ziehen Sie die untere Frontabdeckung [A] nach oben und vorn, um sie zu öffnen.
- 2 Nehmen Sie den Abfallbehälter (rot) [B] heraus und leeren Sie ihn.
- 3 Setzen Sie den Abfallbehälter wieder ein und schließen Sie die Abdeckung.

An-/Abkoppeln

1

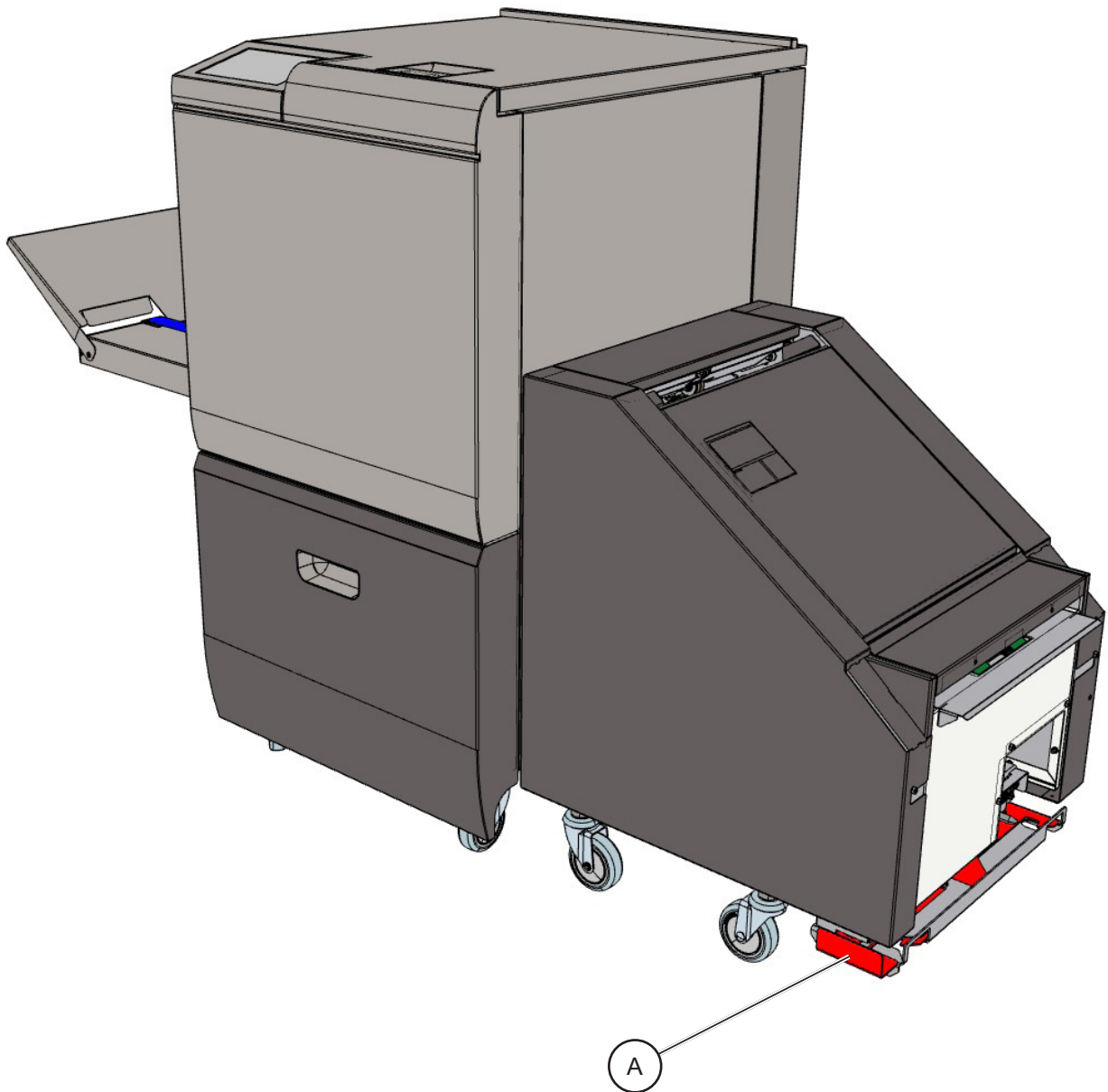

- 1 Drücken Sie auf die Kopplungsplatte [A], um den Buchrücken-Trimmer abzukoppeln.
- 2 Schieben Sie den Buchrücken-Trimmer vom Drucker weg.

 **HINWEIS:**

Zum Ankoppeln des Buchrücken-Trimmers gehen Sie in umgekehrter Reihenfolge vor.

Seite absichtlich frei gelassen.

2. Einrichten eines Jobs

Inline-Modus

Einrichten des Druckers

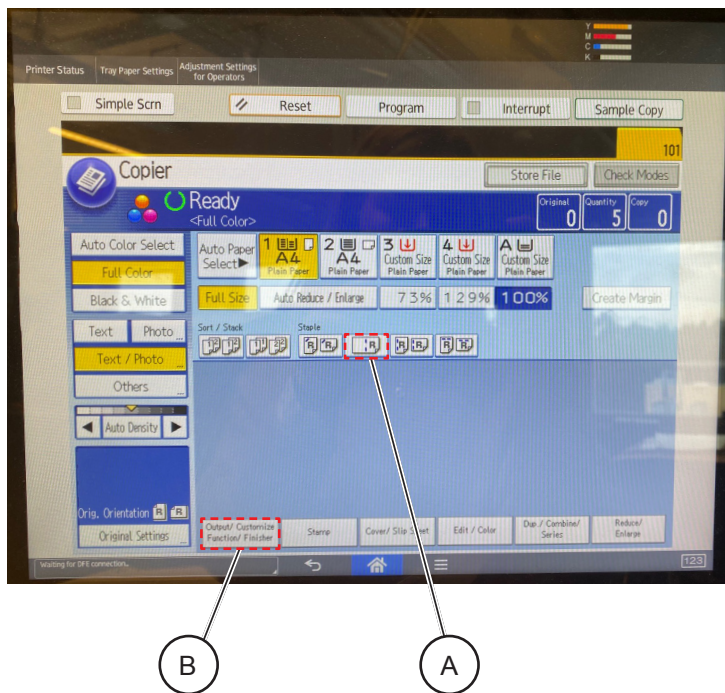

Einrichten des Druckers

Im Folgenden wird die Einrichtung des Druckers bei Nutzung des Buchrücken-Trimmers beschrieben. Es ist unerlässlich, den Drucker ordnungsgemäß einzurichten, da der SBT vom Drucker Angaben zum Finishing der Broschüren erhält.

1. Tippen Sie auf die Broschürenschaltfläche: wenn diese Schaltfläche *nicht* ausgewählt wird, arbeitet der SBT einfach als Bypass und nimmt keine Buchrückenformung oder Beschneidung der Broschüre vor.



2. Tippen Sie auf [Ausgabe/Funktion anpassen/Finisher] [B]: dadurch wird ein Untermenü geöffnet.
3. Aus diesem Untermenü kann der Bediener den Finishing-Typ auswählen, mit dem der SBT die Broschüren erzeugen wird:
- Wählen Sie [Vorderkantenschnitt] [C] aus, um die Broschüren zu beschneiden.
 - Wählen Sie [Buchfalz] [D] aus, um eine Buchrückenformung für die Broschüren durchzuführen.
 - Wählen Sie beide Optionen aus, um sowohl die Beschneidung als auch die Buchrückenformung an den Broschüren vorzunehmen.
4. Tippen Sie auf [OK].

HINWEIS:

Die Druckereinstellungen haben Vorrang vor den Einstellungen des Buchrücken-Trimmers. Wenn diese Funktionen im Drucker deaktiviert werden, werden sie auch automatisch im SBT deaktiviert.

Hauptmenü

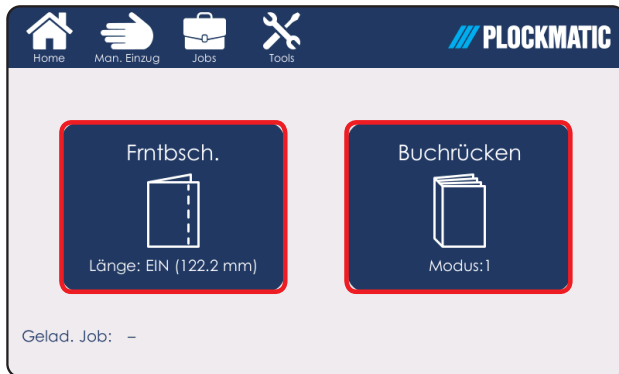

2

Hauptmenü

In diesem Bildschirm kann der Bediener die Untermenüs [Frntbsch.] und [Buchrücken] öffnen.

Frontbeschnitt

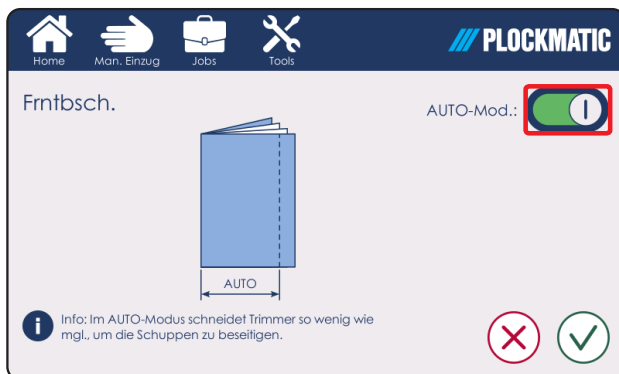

Frntbsch.

Diese Funktion beschneidet die Vorderkante der Broschüre, sodass alle Seiten gleich breit sind.

Im Automatikmodus wird nur ein minimaler Beschnitt an der Broschüre vorgenommen. Wenn die Beschnittgröße nicht zufriedenstellend ist, kann der Benutzer diese manuell anpassen, indem er den grünen Schalter antippt, um den Automatikmodus zu deaktivieren.

HINWEIS:

Die Druckereinstellungen haben Vorrang vor den Einstellungen des Buchrücken-Trimmers. Wenn diese Funktion im Drucker deaktiviert wird, wird sie auch automatisch im SBT deaktiviert.

Wenn sie im Drucker aktiviert wird, aktiviert auch der SBT wieder die Automateinstellungen.

Fortsetzung auf der nächsten Seite...

Frontbeschnitt (Fortsetzung)

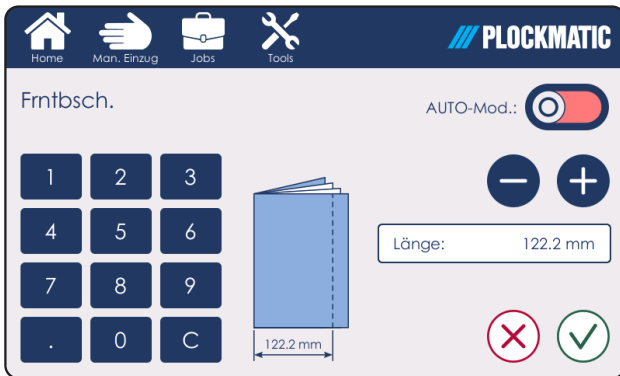

Zur Anpassung der Beschnittgröße des Frontbeschnitts tippen Sie auf [+] oder [-] oder geben Sie die gewünschte Länge der Broschüre über die Zifferntastatur ein.

HINWEIS:
Wenn die gewählten Werte außerhalb der Papierränder liegen, werden die Längen automatisch auf die Grenzwerte angepasst.

2

Tippen Sie auf das grüne Häkchen, um die Änderungen zu bestätigen, oder auf das rote Kreuz, um sie zu verwerfen und zum Hauptmenü zurückzukehren. Durch Antippen der blauen Wiedergabeschaltfläche gelangt der Benutzer zur nächsten Einstellung: [Buchrücken].

Buchrücken

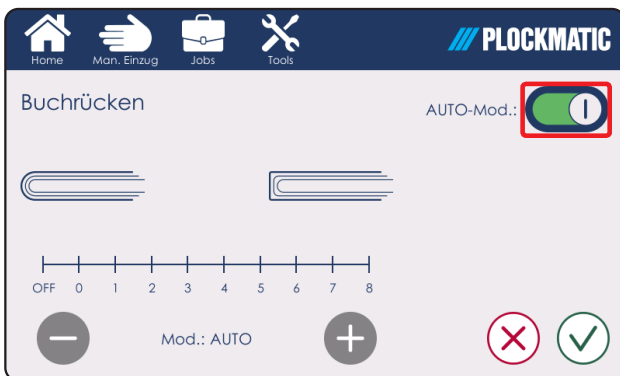

Buchrücken

Der Bediener hat die Möglichkeit, die Buchrückenkanten der fertigen Broschüre in Abhängigkeit von der jeweiligen Anwendung oder von den eigenen Präferenzen härter oder weicher auszuarbeiten.

Der Automatikmodus ist standardmäßig aktiviert. Wenn jedoch die Buchrückenkante nicht zufriedenstellend ist, kann der Benutzer diese manuell anpassen, indem er den grünen Schalter antippt, um den Automatikmodus zu deaktivieren.

HINWEIS:
Die Druckereinstellungen haben Vorrang vor den Einstellungen des Buchrücken-Trimmers. Wenn diese Funktion im Drucker deaktiviert wird, wird sie auch automatisch im SBT deaktiviert.

Wenn sie im Drucker aktiviert wird, aktiviert auch der SBT wieder die Automatikereinstellungen.

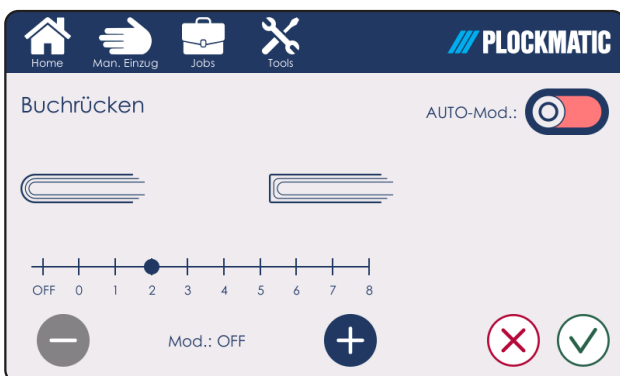

Um den Wert für den Druck für die Buchrückenformung anzupassen, tippen Sie auf [+] für schärfere Kanten oder auf [-] für weichere Kanten.

Fortsetzung auf der nächsten Seite...

Tippen Sie auf das grüne Häkchen, um die Änderungen zu bestätigen, oder auf das rote Kreuz, um sie zu verwerfen und zum Hauptmenü zurückzukehren.

 **HINWEIS:**

Wenn die Option [Buchrücken] keine zufriedenstellenden Ergebnisse erzeugt, ist möglicherweise weitere Feinanpassung erforderlich. Weitere Informationen hierzu finden Sie in „Buchrücken-Feinanpassung“ in Abschnitt 5 dieses Handbuchs.

2

Broschüreneerstellung

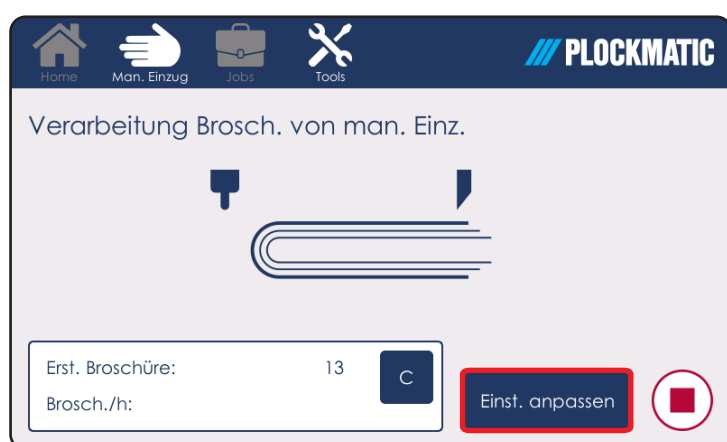

Broschüreneerstellung

Wenn der Drucker gestartet wird, startet automatisch die Broschüreneerstellung und dieser Bildschirm wird in der GUI angezeigt.

Der Bediener kann die Finishing-Einstellungen während der Broschüreneerstellung anpassen, indem er auf [Einst. anpassen] tippt.

Dadurch wird wieder das Hauptmenü angezeigt.

Der Benutzer kann dann die Finishing-Einstellungen gemäß der Beschreibung weiter oben im Text anpassen.

 **HINWEIS:** Bei der Broschüreneerstellung kann aufgrund physischer Beschränkungen die Frontbeschnittfunktion nur bis maximal +3 mm oder -3 mm angepasst werden.

3. Manueller Einzugsmodus

Manueller Einzugsmodus

Der Buchrücken-Trimmer kann in einem von zwei Modi betrieben werden: im Inline-Modus, in dem er gemeinsam mit einem Drucker verwendet wird, oder im manuellem Einzugsmodus, entweder als eigenständige Einheit oder mit einem Drucker verbunden, wobei aber die von einem anderen Drucker erzeugten Broschüren von Hand zugeführt werden.

 **HINWEIS:** Es ist nicht möglich, den Inline-Modus und die manuellen Einzugsfunktionen gleichzeitig zu verwenden. Wenn versucht wird, Broschüren manuell zuzuführen, während das Gerät im Inline-Modus zusammen mit einem Drucker verwendet wird, kommt es zu einem Papierstau.

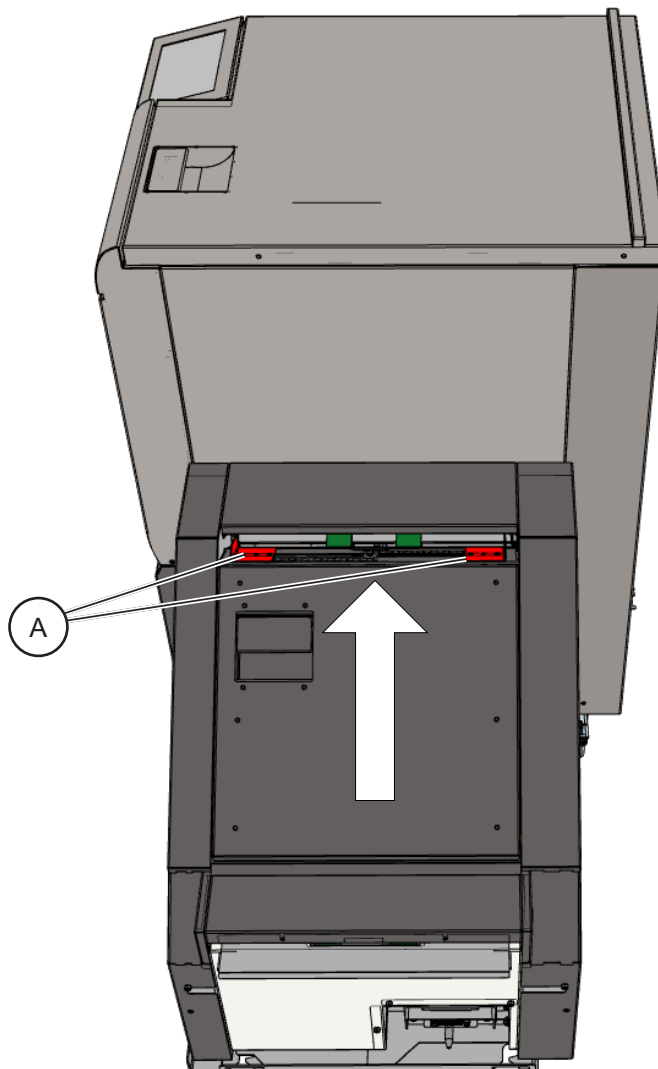

Die Papierführungen [A] werden im manuellen Einzugsmodus verwendet. Sie werden dann entsprechend der Größe der zugeführten Broschüre angepasst. Informationen zum korrekten Zuführen einer Broschüre finden Sie unter „Zuführen von Broschüren“ in diesem Abschnitt.

Menü Manueller Einzug

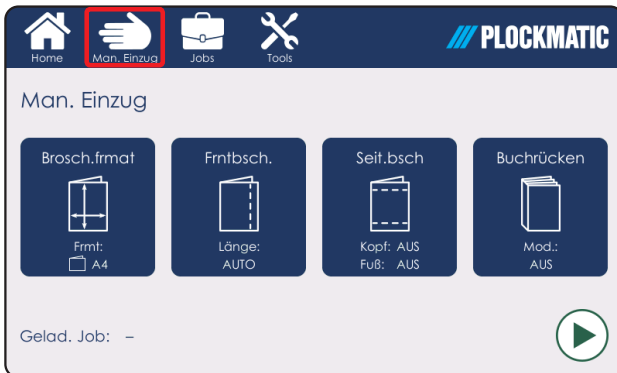

Menü [Man. Einzug]

Wählen Sie die Option [Man. Einzug] aus, indem Sie die hervorgehobene Schaltfläche in der oberen Leiste antippen.

Hier muss der Bediener die Größe der zugeführten Broschüre und die Art von Finishing für die Broschüre auswählen, bevor der Produktionsprozess gestartet wird.

3

Broschürenformat

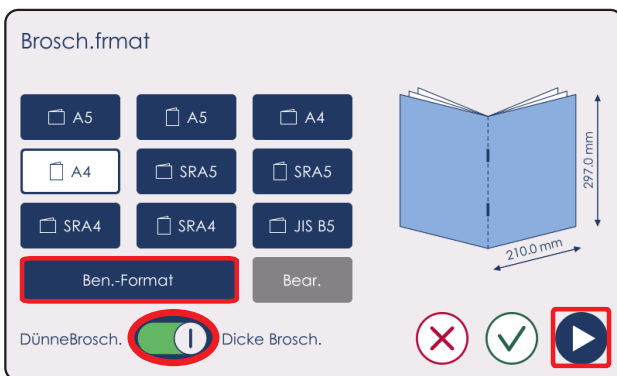

Brosch.frm

Dieses Menü erlaubt dem Benutzer die Auswahl der Größe der fertigen Broschüre: Der Benutzer kann entweder eines der Standardformate auswählen oder ein benutzerdefiniertes Format eingeben.

Schalten Sie je nach Format zwischen [DünneBrosch.] und [Dicke Brosch.] um: Wählen Sie [Dicke Brosch.], wenn die Broschüre dicker als 1,3 mm oder 0,051 Zoll ist (ca. 6 Blatt 80 g/m²); wählen Sie [DünneBrosch.], wenn die Broschüre dünner als 1,3 mm ist.

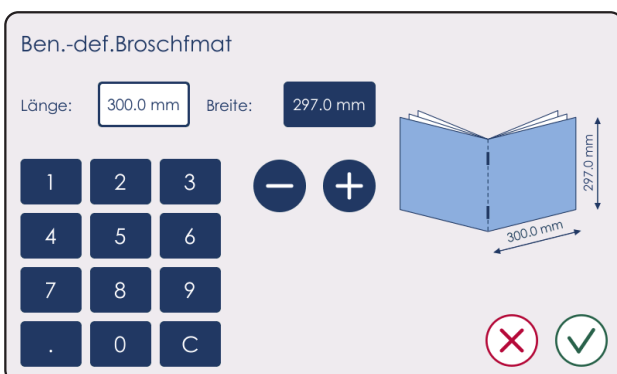

HINWEIS:

Bei Auswahl von [Ben.-Format] wird nur das zuletzt eingegebene benutzerdefinierte Format abgerufen. Wenn Sie [Ben.-Format] und anschließend [Bear.] auswählen, wird ein neues Fenster geöffnet, in dem benutzerdefinierte Werte eingegeben werden können. Wenn die gewählten Werte außerhalb der Papierränder liegen, werden die Längen automatisch auf die Grenzwerte angepasst.

Tippen Sie auf das grüne Häkchen, um die

Änderungen zu bestätigen, oder auf das rote Kreuz, um sie zu verwerfen und zum Hauptmenü zurückzukehren. Durch Antippen der blauen Wiedergabeschaltfläche gelangt der Benutzer zur nächsten Einstellung: [Frntbsch.].

Frontbeschnitt

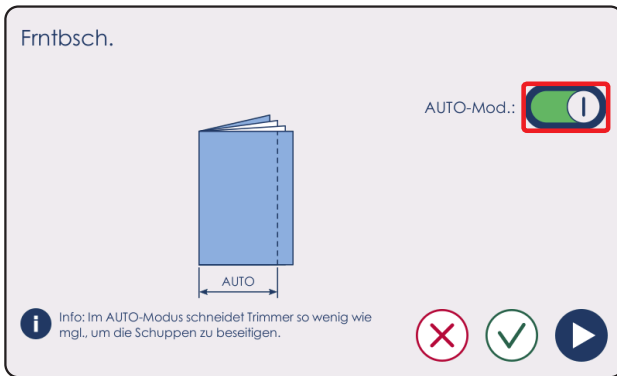

Fmntbsch.

Diese Funktion beschneidet die Vorderkante der Broschüre, sodass alle Seiten gleich breit sind.

Im Automatikmodus wird nur ein minimaler Beschnitt an der Broschüre vorgenommen. Wenn die Beschnittgröße nicht zufriedenstellend ist, kann der Benutzer diese manuell anpassen, indem er den grünen Schalter antippt, um den Automatikmodus zu deaktivieren.

3

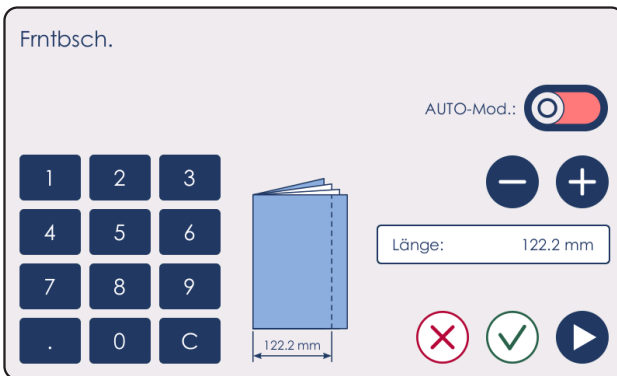

Zur Anpassung der Beschnittgröße des Frontbeschnitts tippen Sie auf [+] oder [-] oder geben Sie die gewünschte Länge der Broschüre über die Zifferntastatur ein.

HINWEIS:

Wenn die gewählten Werte außerhalb der Papierränder liegen, werden die Längen automatisch auf die Grenzwerte angepasst.

Tippen Sie auf das grüne Häkchen, um die Änderungen zu bestätigen, oder auf das rote Kreuz, um sie zu verwerfen und zum Hauptmenü zurückzukehren. Durch Antippen der blauen Wiedergabeschaltfläche gelangt der Benutzer zur nächsten Einstellung: [Seit.bsch].

Seitenbeschnitt

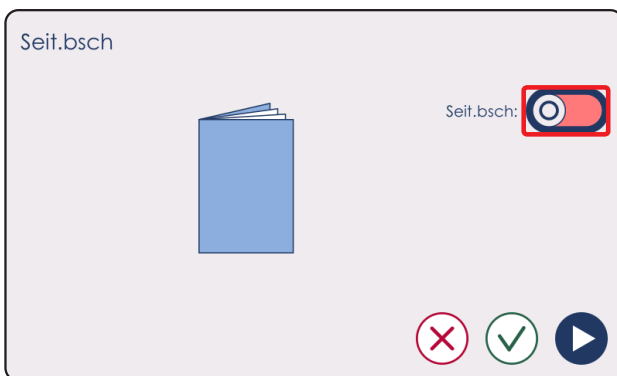

Seit.bsch

Diese Funktion beschneidet die Seiten der Broschüre. Der Seitenbeschnitt ist standardmäßig deaktiviert. Durch Umschalten dieses Optionsschalters kann die Funktion aktiviert werden.

HINWEIS:

Gehen Sie beim Seitenbeschnitt vorsichtig vor. Beachten Sie die Position der Heftklammern und legen Sie die Werte für den Kopf- und Fußbeschnitt so fest, dass die Schnitte nicht durch Heftklammern verlaufen.

Fortsetzung auf der nächsten Seite...

Seitenbeschnitt (Fortsetzung)

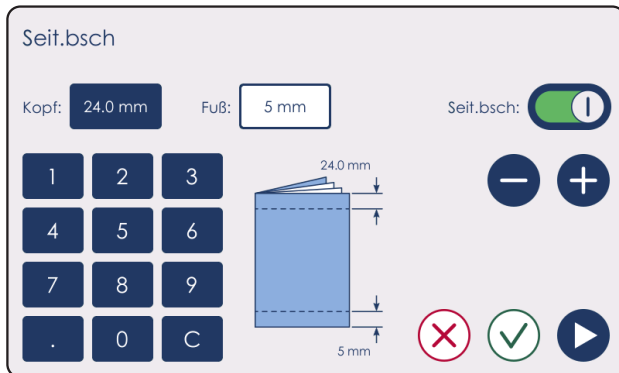

Zur Anpassung der Beschnittgröße des Seitenbeschnitts tippen Sie auf [+] oder [-] oder geben Sie die gewünschte Länge der Broschüre über die Zifferntastatur ein.

HINWEIS:
Die maximale Beschnittgröße auf jeder Seite beträgt 24 mm / 0,94".

Tippen Sie auf das grüne Häkchen, um die Änderungen zu bestätigen, oder auf das rote Kreuz, um sie zu verwerfen und zum Hauptmenü zurückzukehren. Durch Antippen der blauen Wiedergabeschaltfläche gelangt der Benutzer zur nächsten Einstellung: [Buchrücken].

3

Buchrücken

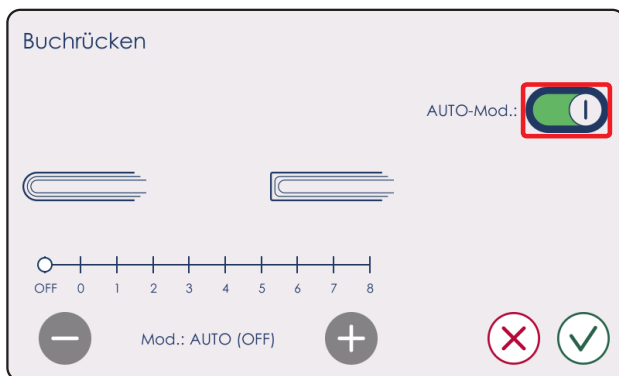

Buchrücken

Der Bediener hat die Möglichkeit, die Buchrückenkanten der fertigen Broschüre in Abhängigkeit von der jeweiligen Anwendung oder von den eigenen Präferenzen härter oder weicher auszuarbeiten.

Der Automatikmodus ist standardmäßig aktiviert. Wenn jedoch die Buchrückenkante nicht zufriedenstellend ist, kann der Benutzer diese manuell anpassen, indem er den grünen Schalter antippt, um den Automatikmodus zu deaktivieren.

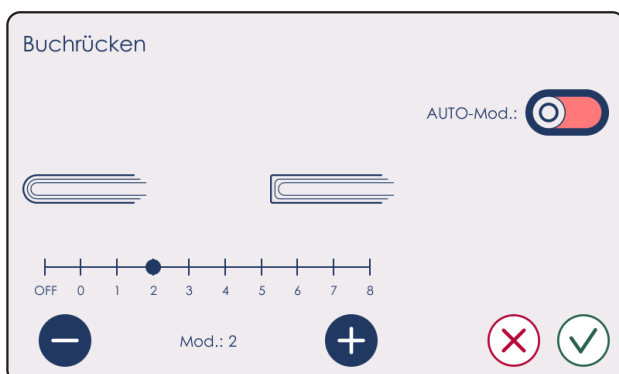

Um den Wert für den Druck für die Buchrückenformung anzupassen, tippen Sie auf [+] für schärfere Kanten oder auf [-] für weichere Kanten.

Tippen Sie auf das grüne Häkchen, um die Änderungen zu bestätigen, oder auf das rote Kreuz, um sie zu verwerfen und zum Hauptmenü zurückzukehren.

HINWEIS:
Wenn die Option [Buchrücken] keine zufriedenstellenden Ergebnisse erzeugt, ist möglicherweise weitere Feinanpassung erforderlich. Weitere Informationen hierzu finden Sie in „Buchrücken-Feinanpassung“ in Abschnitt 5 dieses Handbuchs.

Broschüreneerstellung



Broschüreneerstellung

Sobald alle Einstellungen vorgenommen wurden, tippen Sie auf die Wiedergabeschaltfläche, um die Broschüreneerstellung zu starten.

Informationen zum korrekten Zuführen einer Broschüre finden Sie in „Zuführen von Broschüren“ in diesem Abschnitt.

3

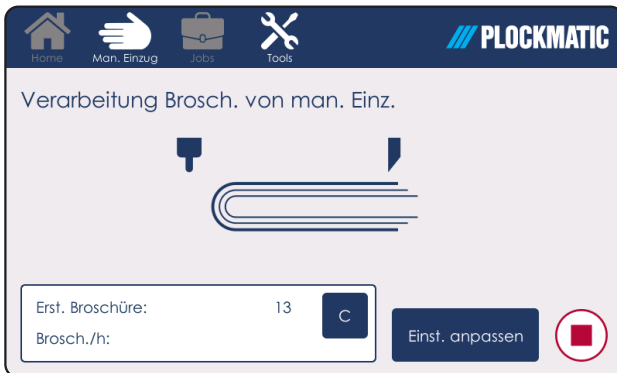

Nach dem Start der Broschüreneerstellung wird dieser Bildschirm angezeigt.

Der Bediener kann einige Einstellungen während der Broschüreneerstellung anpassen, indem er auf [Einst. anpassen] tippt. Dadurch gelangt der Benutzer zurück zum Menü [Man. Einzug].

Der Benutzer kann dann die Finishing-Einstellungen gemäß der Beschreibung weiter oben im Text anpassen.

HINWEIS:

Die Buchrückenformung kann bei diesem Gerät unbeschränkt geändert werden; der Beschnitt hingegen kann nur im Bereich von $\pm 3 \text{ mm}$ / $\pm 0,12''$ angepasst werden.

Wenn der Beschnitt stärker angepasst werden muss, muss der laufende Vorgang erst gestoppt werden; dies erfolgt durch Antippen der roten Stoppschaltfläche.

Zuführen von Broschüren

Zuführen von Broschüren

Broschüren werden über die manuelle Einzugsöffnung zugeführt. Stellen Sie die Führungen an der manuellen Einzugsöffnung auf das korrekte Broschürenformat ein, bevor Sie mit dem Zuführen beginnen, um sicherzustellen, dass die Broschüren dem Gerät zentriert zugeführt werden.

Wird auch Seitenbeschnitt durchgeführt, müssen die Broschüren jeweils dreimal zugeführt werden, damit das Gerät auch die Broschürenseiten beschneiden kann. Wenn der Seitenbeschnitt aktiviert ist, wird der Benutzer mittels der auf dem Bildschirm angezeigten Hilfestellung durch die Prozedur geführt. Führen Sie die drei Schritte gemäß der Anzeige auf dem Bildschirm und gemäß der Beschreibung in diesem Abschnitt durch.

Fortsetzung auf der nächsten Seite...

Zuführen von Broschüren (Fortsetzung)

3

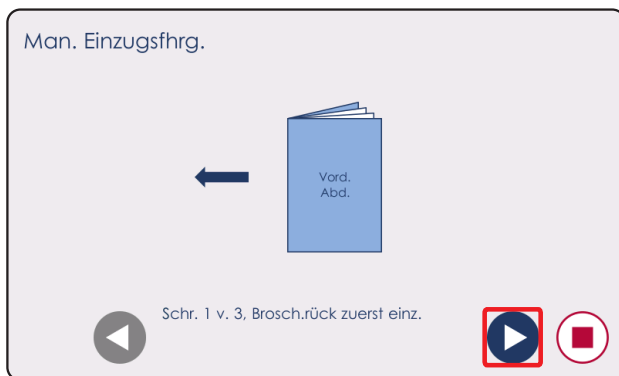

Erster Schritt

Föhren Sie die Broschüre(n) mit dem Broschürenrücken zur Einzugsseite des Geräts zu.

Wenn mehr als eine Broschüre beschnitten wird, kann der Benutzer beliebig viele Broschüren zuföhren, bevor er mit dem nächsten Schritt fortfährt.

Durch Antippen der blauen Wiedergabeschaltfläche gelangt der Benutzer zur nächsten Seite der Anleitungsprozedur.

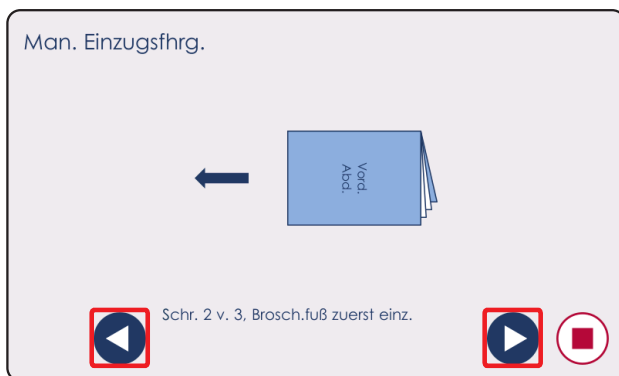

Zweiter Schritt

Föhren Sie die Broschüre(n) mit dem Broschürenfuß zur Einzugsseite des Geräts zu.

Durch Antippen der rechten Wiedergabeschaltfläche gelangt der Benutzer zur nächsten Seite der Anleitungsprozedur; durch Antippen der linken Wiedergabeschaltfläche kehrt er zur vorherigen Seite der Anleitungsprozedur zuröck.

HINWEIS: Der Broschürenröcken sollte, wie auf dem Bildschirm dargestellt, vom Benutzer weg zeigen.

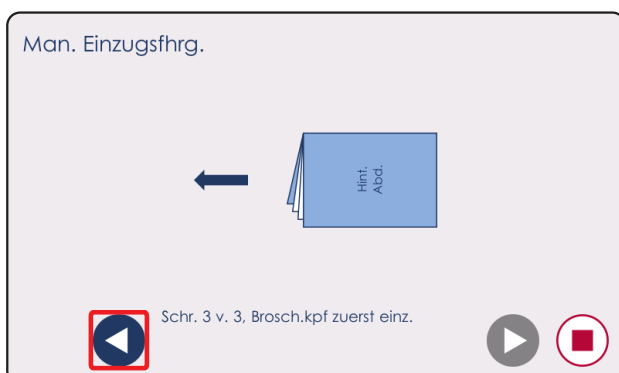

Dritter Schritt

Föhren Sie die Broschüre(n) mit dem Broschürenkopf zur Einzugsseite des Geräts zu. Durch Antippen der blauen Wiedergabeschaltfläche kehrt der Benutzer zur vorherigen Seite der Anleitungsprozedur zuröck.

HINWEIS: Der Broschürenröcken sollte, wie auf dem Bildschirm dargestellt, vom Benutzer weg zeigen.

4. Jobs

Jobverarbeitung



Durch Antippen von [Jobs] in der oberen Leiste wird das Untermenü [Jobs] geöffnet.

Von hier aus kann der Bediener einen gespeicherten Job öffnen.

Gespeicherte Jobs können individuell angepasst und gelöscht werden.

Laden eines Jobs



Der Benutzer kann einen Job laden, indem er ihn in der Liste der gespeicherten Jobs markiert und dann auf die Schaltfläche [Lad.] tippt.

Speichern eines Jobs

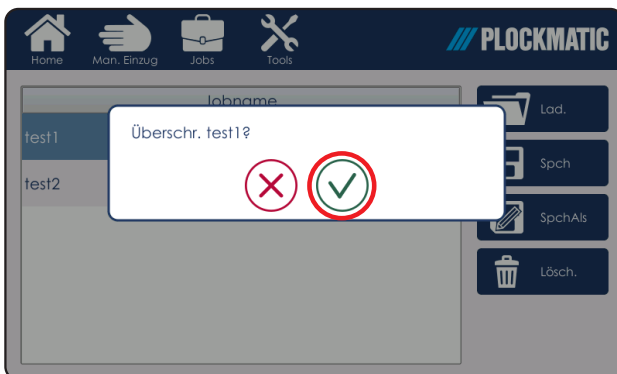

Tippen Sie nach der Auswahl des gewünschten Jobs in der Jobliste auf die Schaltfläche [Spch], um Änderungen am Job zu speichern.

Tippen Sie auf das grüne Häkchen, um den Vorgang zu bestätigen.

Speichern eines neuen Jobs

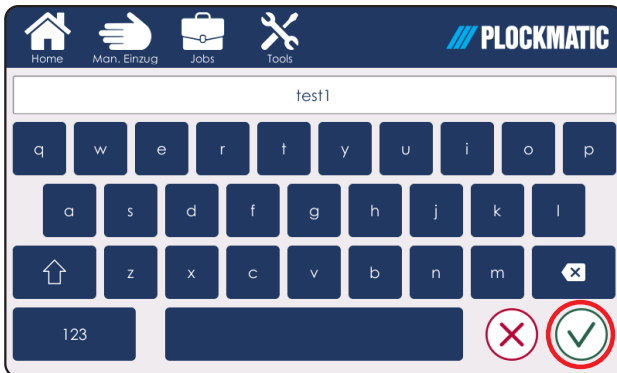

Tippen Sie im Job-Untermenü auf die Schaltfläche [SpchAls], um einen neuen Job zu speichern und einen neuen Namen einzugeben.

Der neue Job basiert auf dem zuletzt geladenen Job.

4

Löschen eines Jobs

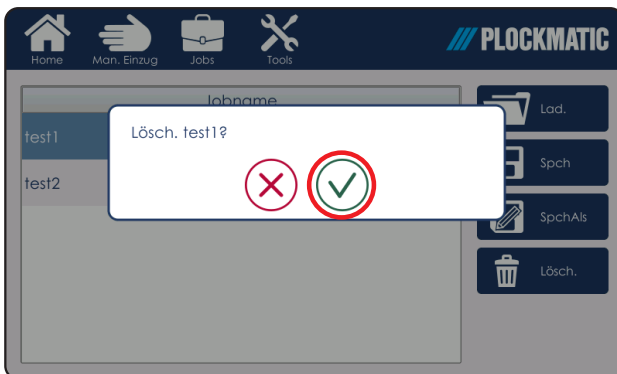

Wählen Sie einen Job in der Liste der gespeicherten Jobs aus und löschen Sie ihn durch Antippen der Schaltfläche [Lösch.].

Bestätigen Sie, dass Sie den Job löschen wollen, indem Sie das grüne Häkchen antippen.

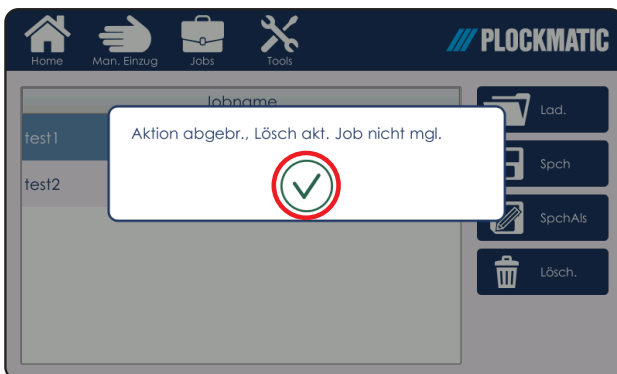

HINWEIS: Das Löschen eines aktiven Jobs ist nicht möglich.

5. Tools

Menü [Tools]



Tools

Das Untermenü [Tools] enthält eine Reihe von Optionen, über die der Benutzer verschiedene Vorgänge durchführen kann:

- *Feinanpassung der Einstellungen für den Buchrücken*
- *Anzeigen und Zurücksetzen des Zählers*
- *Auswählen der Einheiten*
- *Auswählen der Sprache*
- *Anzeigen der auf dem Gerät installierten Software-Version*

Der Servicemodus darf nur von autorisierten Technikern verwendet werden.

Buchrücken-Feinanpassung



Buchrücken-Feinanpassung

Tippen Sie auf [Buchrücken Feinanzp.], um zum Untermenü für die Feinanpassung zu gelangen.

Diese Funktion dient als Voranpassung für die Funktion [Buchrücken] und sollte **nur** verwendet werden, wenn die normale Anpassung der Buchrückenformung nicht die gewünschten Resultate liefert (siehe Abschnitt 2 und 3 dieses Handbuchs).

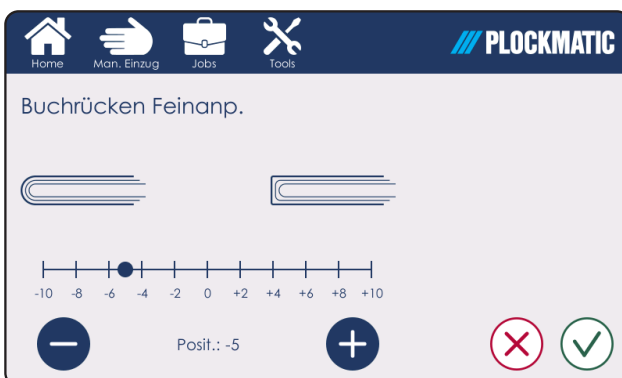

Wenn das Gerät einen zu scharfen oder einen zu weichen Falz an den Broschüren erzeugt, kann der Benutzer die entsprechende Buchrücken-Voreinstellung ändern, indem er für schärfere Kanten auf [+] und für weichere Kanten auf [-] tippt.

Tippen Sie auf das grüne Häkchen, um die Änderungen zu bestätigen und zum vorherigen Menü zurückzukehren. Oder tippen Sie auf das rote Kreuz, um die Änderungen zu verwerfen und zum vorherigen Menü zurückzukehren.

Zähler

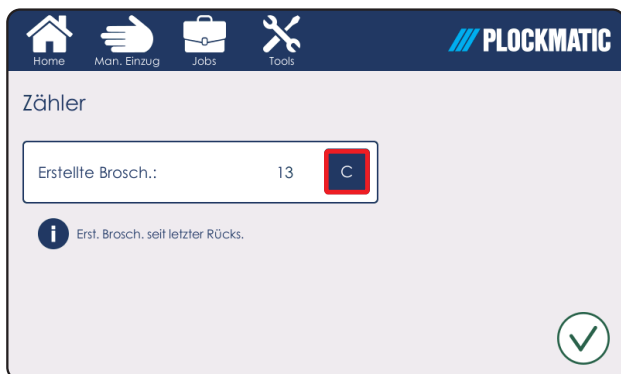

Zähler

Der Zähler zeigt die Anzahl der seit der letzten Rücksetzung erstellten Broschüren an.

Tippen Sie auf [C], um ihn zurückzusetzen.

Tippen Sie auf das grüne Häkchen, um zum Menü [Tools] zurückzukehren.

5

Einheiten

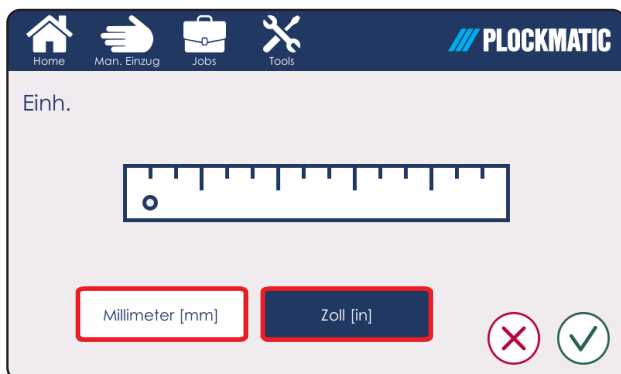

Einh.

Dieses Untermenü erlaubt es dem Benutzer, zwischen Zoll und Millimeter umzuschalten.

HINWEIS: Die Änderung dieser Einstellung wirkt sich auf jedes Menü im Gerät aus.

Tippen Sie auf das grüne Häkchen, um die Änderungen zu bestätigen und zum vorherigen Menü zurückzukehren. Oder tippen Sie auf das rote Kreuz, um die Änderungen zu verwerfen und zum vorherigen Menü zurückzukehren.

Sprache



Sprache

Wählen Sie die gewünschte Sprache für das Gerät aus, indem Sie die entsprechende Schaltfläche antippen.

Tippen Sie auf das grüne Häkchen, um die Änderungen zu bestätigen und zum vorherigen Menü zurückzukehren. Oder tippen Sie auf das rote Kreuz, um die Änderungen zu verwerfen und zum vorherigen Menü zurückzukehren.

Softwareversion

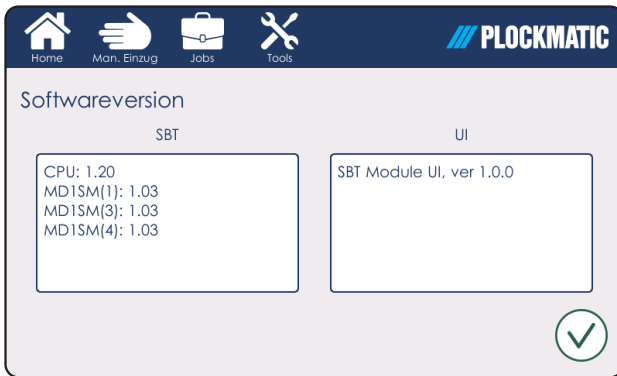

Softwareversion

Tippen Sie auf [Softwareversion], um zum Untermenü [Softwareversion] zu gelangen.

In diesem Untermenü kann der Benutzer die installierte Softwareversion auf der grafischen Benutzeroberfläche sowie am Hauptmodul anzeigen.

Tippen Sie auf das grüne Häkchen, um zum vorherigen Menü zurückzukehren.

Servicemodus



Servicemodus

Diese Funktion ist nur autorisiertem Wartungspersonal zugänglich und mit einem Kennwort geschützt.

Seite absichtlich frei gelassen.

6. Fehlerbehebung

Staus

Bei einem Fehleinzug oder einem Fehlerzustand im Gerät werden auf der grafischen Benutzeroberfläche eine Meldung und ein Code angezeigt. Bei einigen Codes, insbesondere bei den Staucodes, kann die Ursache vom Bediener behoben werden. Bei Fehlercodes können die Ursachen jedoch nur von einem zertifizierten Servicetechniker behoben werden. Wenn ein Job abgebrochen wird oder ein Stau aufgetreten ist, könnte sich noch ein unfertiger Satz im Buchrücken-Trimmer befinden. Dieser Satz muss durch manuelles Öffnen und Schließen der oberen Abdeckung entfernt werden: Dadurch wird der Satz abgeführt. Wenn der Satz nicht abgeführt wird, muss er von Hand entfernt werden.

⚠️ WARNUNG:

Die Beschnitteinheit ist mit zwei scharfen Messern zum Beschneiden von Broschüren ausgestattet: Berühren Sie diese auf keinen Fall und zu keinem Zweck. Wenn Service erforderlich ist, fordern Sie einen Techniker an.

Bei anderen als den im Folgenden aufgeführten Codes entfernen Sie gestautes Papier aus dem Papierpfad und schalten Sie das System aus und wieder ein. Wenn der Fehlercode weiterhin angezeigt wird, wenden Sie sich an einen zertifizierten Servicetechniker.

Staucodeliste

Code	Bereich	Ursache
400	Transportmodul	Broschüre zwischen Q32 und Q34 steckengeblieben.
401	Transportmodul	Q32 (Papierpfadsensor) nicht rechtz. err.
402	Transportmodul	Q32 (Papierpfadsensor) zu lang bedeckt.
403	Transportmodul	Q32 (Papierpfadsensor) nach Abführung bedeckt.
404	Transportmodul	Q34 (Papierpfadsensor) zu lang bedeckt.
405	Transportmodul	Q34 (Papierpfadsensor) aktiviert bei aktivem Drucker.
406	Transportmodul	Q33 (Papierpfadsensor) nicht rechtz. err.
407	Transportmodul	Q33 (Papierpfadsensor) zu lang bedeckt.
408	Transportmodul	Q33 (Papierpfadsensor) nach Abführung bedeckt.
409	Transportmodul	Q33 und Q13 (Papierpfadsensoren) zu lang bedeckt.
410	Transportmodul	Q33 und Q13 (Papierpfadsensoren) nach Abführung bedeckt.
411	Transportmodul	Q33 und Q34 (Papierpfadsensoren) zu lang bedeckt.
412	Transportmodul	Q33 und Q34 (Papierpfadsensoren) nach Abführung bedeckt.
413	Transportmodul	Falsches Papierformat (Papierformat im Drucker und/oder SBT-Modul anpassen).
500	Einzug	Broschüre hat bei Abführung Q26 ausgelöst.
501	Einzug	Q13 (Papierpfadsensor) nicht rechtz. err.
502	Einzug	Q13 (Papierpfadsensor) zu lang bedeckt.
503	Einzug	Q13 (Papierpfadsensor) nach Abführung bedeckt.
504	Einzug	Q14 (Papierpfadsensor) nicht rechtz. err.
505	Einzug	Q14 (Papierpfadsensor) zu lang bedeckt.
506	Einzug	Q14 (Papierpfadsensor) nach Abführung bedeckt.
507	Einzug	Q13 und Q14 (Papierpfadsensoren) zu lang bedeckt.
508	Einzug	Q13 und Q14 (Papierpfadsensoren) nach Abführung bedeckt.

Fortsetzung auf der nächsten Seite...

Staucodeliste (Fortsetzung)

Code	Bereich	Ursache
509	Einzug	Q13, Q14 und Q15 (Papierpfadsensoren) zu lang bedeckt.
510	Einzug	Q13, Q14 und Q15 (Papierpfadsensoren) nach Abführung bedeckt.
511	Einzug	Q14 und Q15 (Papierpfadsensoren) zu lang bedeckt.
512	Einzug	Q14 und Q15 (Papierpfadsensoren) nach Abführung bedeckt.
600	Trimmer	Broschüre hat Q15 verfehlt oder ist nicht an Q15, Q16 oder Q17 vorbei gelaufen.
601	Ausrichtmodul	Q15 (Papierpfadsensor) nicht rechtz. err.
602	Ausrichtmodul	Q15 (Papierpfadsensor) zu lang bedeckt.
603	Ausrichtmodul	Q15 (Papierpfadsensor) nach Abführung bedeckt.
604	Niederhalter	Q16 (Papierpfadsensor) nicht rechtz. err.
605	Niederhalter	Q16 (Papierpfadsensor) zu lang bedeckt.
606	Ausrichtmodul	Q16 (Papierpfadsensor) nach Abführung bedeckt.
607	Austritt	Q17 (Papierpfadsensor) nicht rechtz. err.
608	Austritt	Q17 (Papierpfadsensor) zu lang bedeckt.
609	Austritt	Q17 (Papierpfadsensor) nach Abführung bedeckt.
610	Ausrichtmodul/ Niederhalter	Q15 und Q16 (Papierpfadsensoren) zu lang bedeckt.
611	Ausrichtmodul/ Niederhalter	Q15 und Q16 (Papierpfadsensoren) nach Abführung bedeckt.
612	Ausrichtmodul/ Niederhalter	Q15, Q16 und Q17 (Papierpfadsensoren) zu lang bedeckt.
613	Ausrichtmodul/ Niederhalter	Q15, Q16 und Q17 (Papierpfadsensoren) nach Abführung bedeckt.
614	Ausrichtmodul/ Niederhalter	Q16 und Q17 (Papierpfadsensoren) zu lang bedeckt.
615	Ausrichtmodul/ Niederhalter	Q16 und Q17 (Papierpfadsensoren) nach Abführung bedeckt.
616	Stapler	Stapler ist voll.
701	Abfallbehälter	Abfallbehälter ist voll.

6

Beheben eines Staus

WARNUNG:

Die Beschnitteinheit ist mit zwei scharfen Messern zum Beschneiden von Broschüren ausgestattet: Berühren Sie diese auf keinen Fall und zu keinem Zweck. Wenn Service erforderlich ist, fordern Sie einen Techniker an.

Wenn einer der in der Tabelle oben aufgelisteten Staus aufgetreten ist, gehen Sie bitte wie folgt vor:

- Öffnen Sie die oberen Abdeckungen und entfernen Sie alle Broschüren, die sich noch im Papierpfad befinden.
- Prüfen Sie auf falsch eingezogene Blätter und entfernen Sie diese.
- Prüfen Sie auf Papierstücke im Papierpfad und entfernen Sie diese.
- Vergewissern Sie sich, dass Broschüren auf dem Stapler nicht die Ausgabe von Broschüren behindern.
- Stellen Sie sicher, dass im Papierpfad keine störenden Hindernisse vorhanden sind.
- Wischen Sie alle Sensoren sauber. (Verwenden Sie zur Reinigung keine Flüssigkeit.)
- Stellen Sie sicher, dass das Papierformat korrekt eingestellt ist.
- Schalten Sie das System aus und wieder ein.

Weitere Meldungen

Abdeckung offen

Abd. offen

Angegebene Abdeckung schließen.

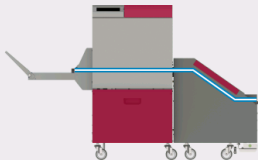

Die Meldungen [Abd. offen] warnen den Benutzer, dass mindestens eine Abdeckung geöffnet ist. Schließen Sie die angegebenen Abdeckungen, um die Meldung zu löschen.

Abfallbehälter leeren

Abf.beh. leeren

Bitte Abfallbehälter leeren

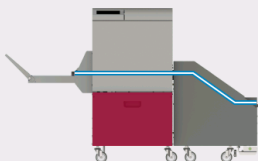

Abf.beh. leeren

Leeren Sie den Abfallbehälter, um diese Meldung zu löschen. Informationen zum Leeren des Abfallbehälters finden Sie im Abschnitt „Grundlagen“ dieses Handbuchs.

6

Stapler voll

Stapler voll

Bitte Stapler leeren.

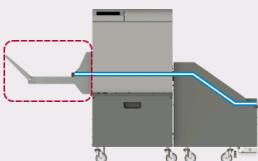

Stapler voll

Diese Meldung wird angezeigt, wenn der Stapler voll ist.

Entfernen Sie die Broschüren aus dem Stapler, um die Meldung zu löschen.

Fortsetzung auf der nächsten Seite...

Weitere Meldungen (Fortsetzung)

Energiesparmodus

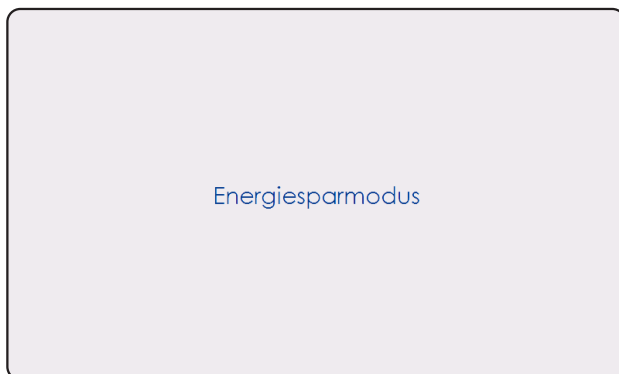

Energiesparmodus

Dieser Bildschirm wird angezeigt, wenn das Gerät mindestens 20 Minuten nicht in Betrieb war.

Berühren Sie die grafische Benutzeroberfläche, um den Energiesparmodus zu beenden.

6

Bildschirm [Warten, Maschine wird justiert]



Der Bildschirm [Warten, Maschine wird justiert] wird im Normalbetrieb angezeigt, wenn das Gerät kalibriert oder initialisiert wird.

Warten Sie, bis ein anderer Bildschirm angezeigt wird.

7. Anmerkungen

Hinweise zum richtigen Umgang mit dem Gerät

- Befolgen Sie stets alle Warnungen, die auf dem Gerät angebracht sind oder mit diesem mitgeliefert wurden.
- Seien Sie stets vorsichtig beim Verschieben oder Umstellen des Geräts.
- **⚠ ACHTUNG:**
Ziehen Sie das Netzkabel aus der Steckdose und aus dem Gerät, bevor Sie dieses verschieben oder umstellen.
- Entfernen Sie nicht die mit Schrauben befestigten Abdeckungen oder Schutzvorrichtungen.
- Elektronische oder mechanische Sperrvorrichtungen dürfen keinesfalls umgangen oder außer Kraft gesetzt werden.
- Nehmen Sie das Gerät nicht in Betrieb, wenn Sie ungewöhnliche Geräusche oder Gerüche bemerken. Trennen Sie das Netzkabel von der Stromquelle und konsultieren Sie Ihren autorisierten Techniker, um das Problem beheben zu lassen.

- **⚠ WARNUNG:**
Achten Sie darauf, mit den Fingern o. ä. nicht zwischen bewegliche Teile zu geraten.
- Schalten Sie den Hauptschalter während des laufenden Betriebs nicht aus.

⚠ WARNUNG:

Die Beschnitteinheit (rot) ist mit zwei scharfen Messern zum Beschneiden von Broschüren ausgestattet: Berühren Sie diese auf keinen Fall und zu keinem Zweck. Wenn Service erforderlich ist, fordern Sie einen Techniker an.

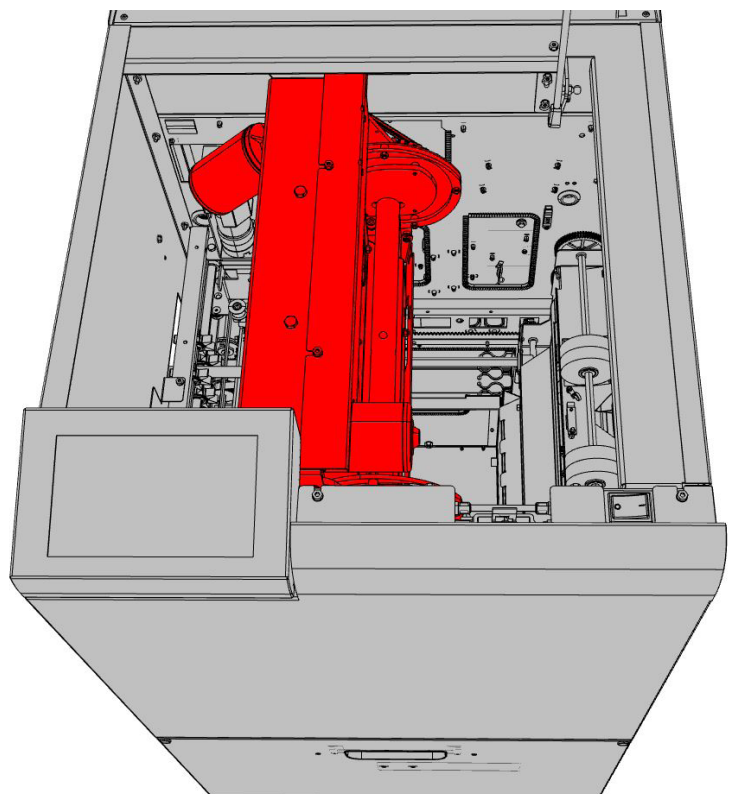

Aufstellort des Geräts

Geräteumgebung

- Stellen Sie das Gerät **stets** auf eine feste Oberfläche, die das Gewicht des Geräts problemlos tragen kann.
- Halten Sie Magnete und Geräte mit starken Magnetfeldern stets vom Gerät fern.

Falls der Aufstellort klimatisiert oder beheizt ist, wählen Sie einen Standort, an dem das Gerät nicht:

- plötzlichen Temperaturschwankungen ausgesetzt ist;
- direkt kalter Luft aus einer Klimaanlage ausgesetzt ist;
- direkt der Wärme eines Heizkörpers ausgesetzt ist;
- direkter Sonneneinstrahlung ausgesetzt ist.

7

Netzanschluss

- Achten Sie **immer** darauf, dass das Gerät an eine ordnungsgemäß geerdete Stromquelle angeschlossen ist. Falls Sie sich nicht sicher sind, lassen Sie die Stromquelle von einem qualifizierten Elektriker überprüfen.
-  **WARNUNG:**
Eine unsachgemäße Erdung des Geräts kann zu einem Stromschlag führen.
- Das Gerät darf **niemals** an eine Stromquelle ohne Erdung angeschlossen werden.

Wartung des Geräts

Versuchen Sie **niemals**, Wartungsfunktionen durchzuführen, die nicht ausdrücklich in dieser Dokumentation beschrieben sind.

Reinigung der Sensoren

Die Einzugsbänder müssen bei Verwendung regelmäßig gereinigt werden, und zusätzlich, wenn das Gerät für längere Zeit nicht in Betrieb war.

Die Sensoren müssen mit einem fusselfreien Tuch abgewischt werden.

⚠ ACHTUNG:

Verwenden Sie niemals Reinigungsflüssigkeiten an Sensoren.

⚠ WARNUNG:

- Schalten Sie das Gerät vor der Sensorreinigung aus.
- Die Beschnitteinheit ist mit zwei scharfen Messern zum Beschneiden von Broschüren ausgestattet. Achten Sie darauf, diese beim Reinigen der Sensoren nicht zu berühren.

Sensorpositionen



Sensorpositionen (Fortsetzung)

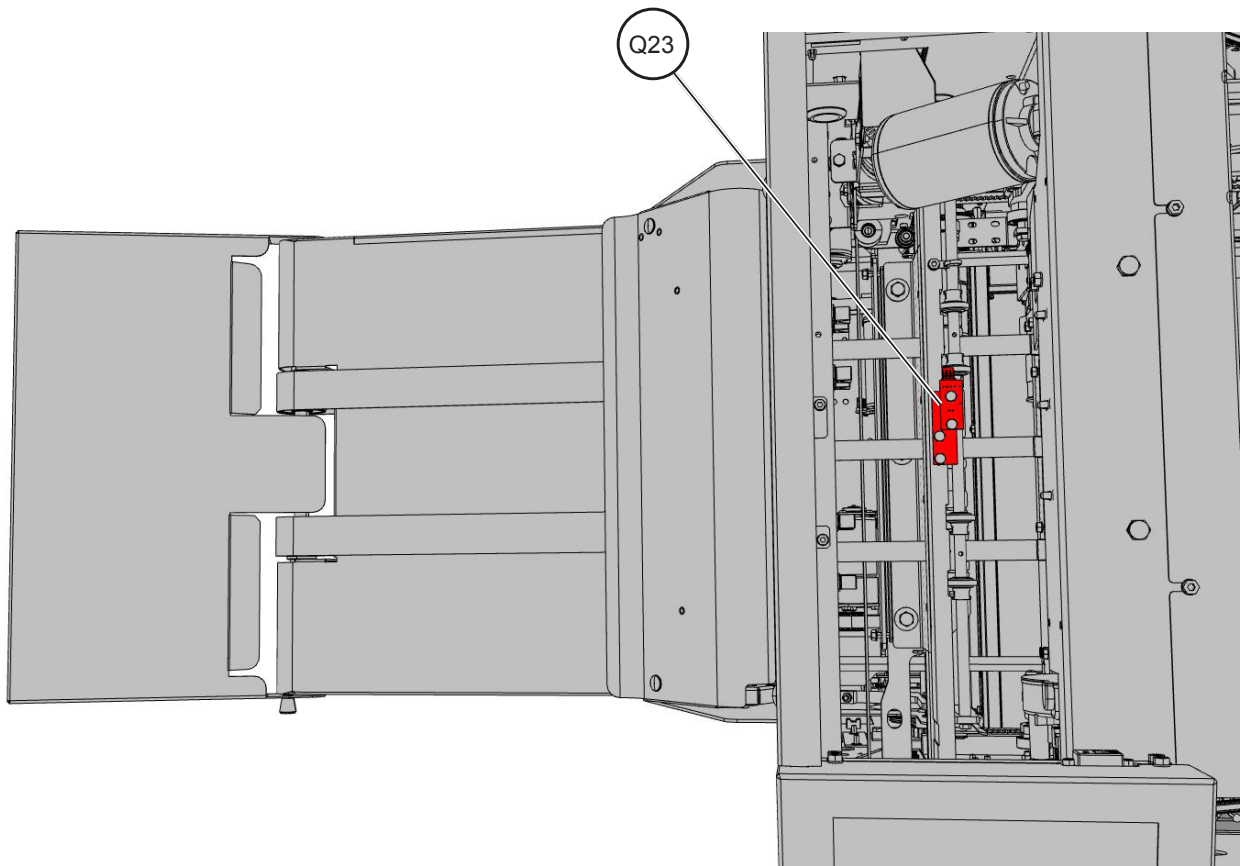

7

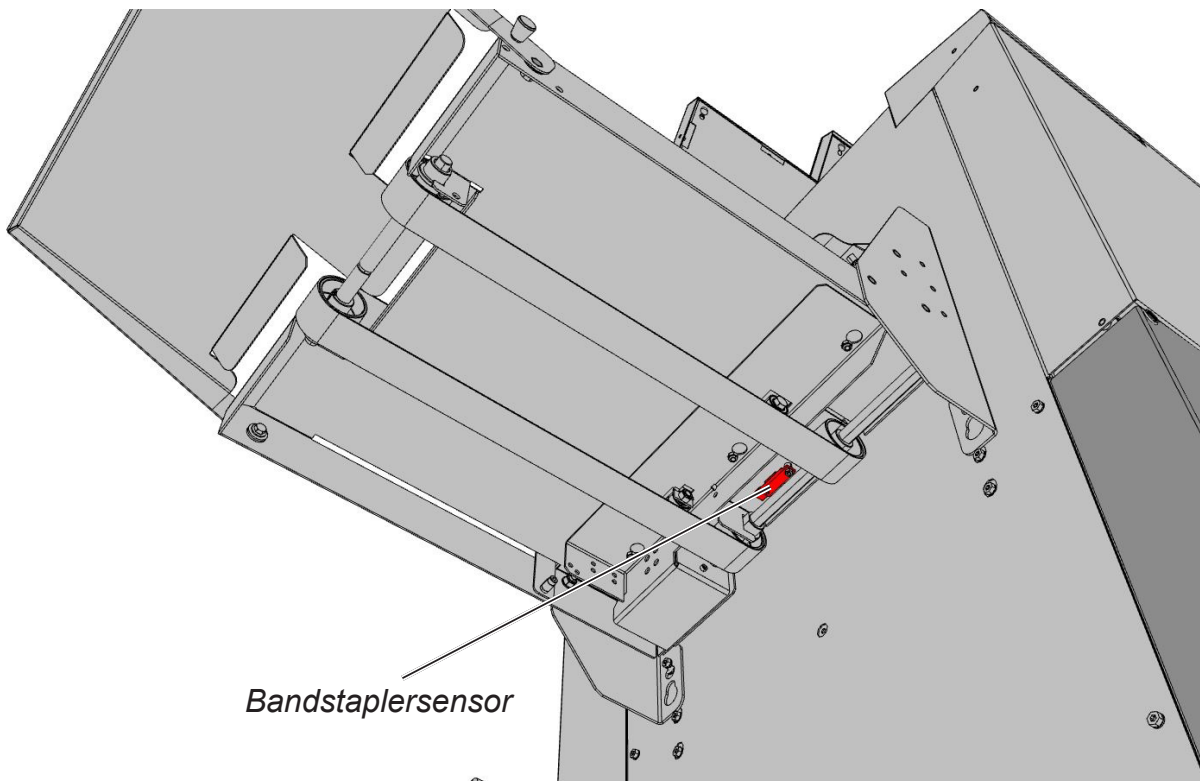

Sensorpositionen (Fortsetzung)

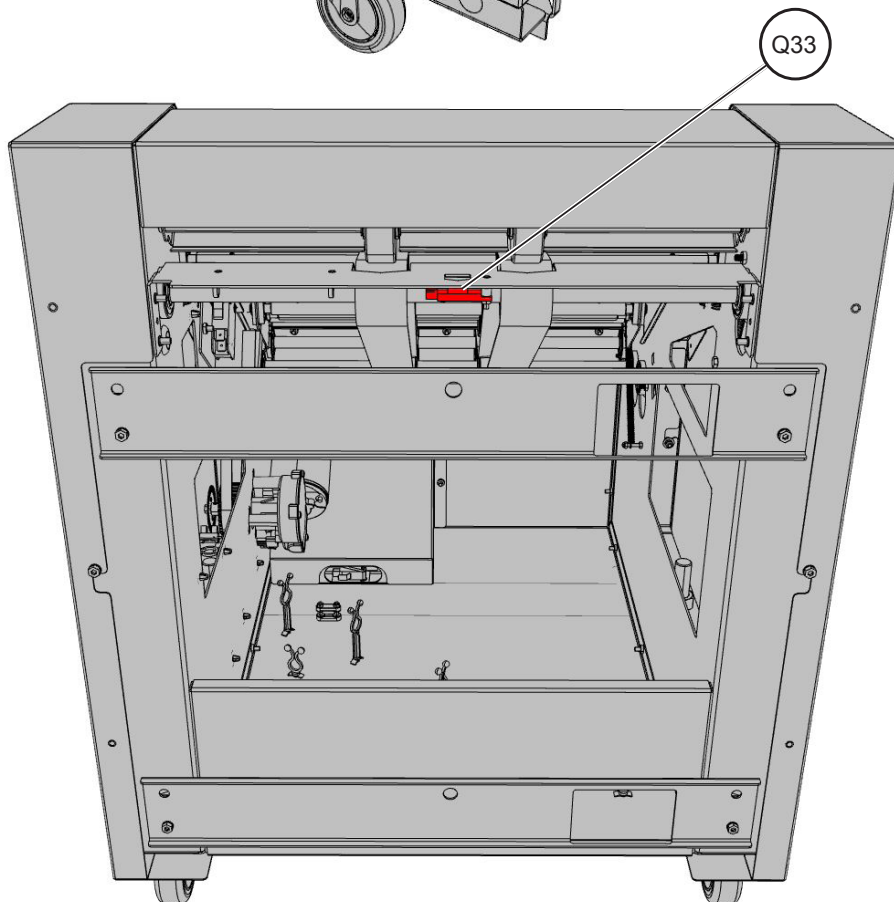
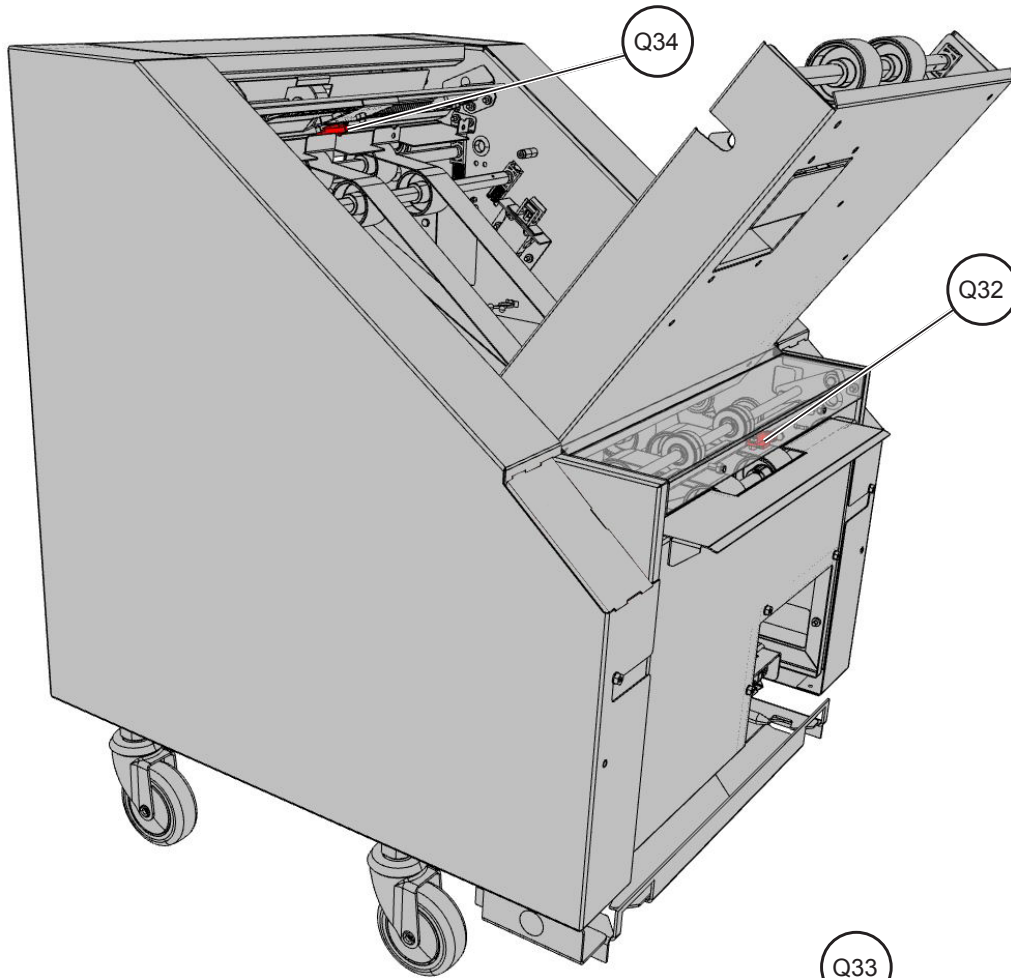

Bewährte Vorgehensweisen

- Stellen Sie sicher, dass das Gerät korrekt für eine dünne oder für eine dicke Broschüre eingestellt ist: Eine dünne Broschüre ist dünner als 1,3 mm (0,051"). Dies entspricht etwa 6 Blatt 80 g/m². (Weitere Informationen hierzu finden Sie in „Broschürenformat“ in Abschnitt 3 dieses Handbuchs.)
- Empfohlene Broschürenfaltung; Mindestanzahl von Blättern:
 - 64 g/m² = 9 Blatt
 - 80 g/m² = 6 Blatt
 - 90 g/m² = 5 Blatt
 - 120-140 g/m² = 4 Blatt
 - 200-220 g/m² = 3 Blatt
 - 280-350 g/m² = 2 Blatt
- Wenn das durchschnittliche Resultat der Buchrückenformung nicht zufriedenstellend ist, finden Sie weitere Informationen in „Buchrücken-Feinanpassung“ in Abschnitt 5 dieses Handbuchs.
- Der Mindestbeschnitt bei jedem Schnitt beträgt 1 mm. Zur Vermeidung von Beschnittabfall an den gestapelten Broschüren wird jedoch ein Mindestbeschnitt von 2 mm empfohlen.
- Gehen Sie beim Seitenbeschnitt vorsichtig vor. Beachten Sie die Position der Heftklammern und legen Sie die Werte für den Kopf- und Fußbeschnitt so fest, dass die Schnitte nicht durch Heftklammern verlaufen.
- Bei Papier unter 80 g/m² verwenden Sie ein dickeres Deckblatt, um ein verbessertes Faltresultat zu erzielen.

Einschränkungen

- Der Buchrücken-Trimmer ist geeignet für Kunden, die im Jahresdurchschnitt nicht mehr als 15.000 Broschüren pro Monat erstellen wollen.
- Wenn dem Buchrücken-Trimmer zugeführte Broschüren nicht einheitlich sind oder wenn diese schräg zugeführt werden, schwankt die Broschürenqualität entsprechend.
- Die empfohlene maximale Blattzahl, die ohne Heften weitertransportiert werden kann, beträgt 6 Blatt à 80 g/m². Bei sehr geringer Reibung zwischen den Blättern ist das Fertigen nicht-gehefteter Sätze evtl. mit Schwierigkeiten verbunden.
- An nicht gehefteten Broschüren sollte keine Beschneidung und keine Buchrückenformung durchgeführt werden.
- Wenn Broschüren aus leichterem Papier als 80 g/m² erstellt werden, sollte ein Deckblatt mit mindestens 80 g/m² verwendet werden, um beim Buchrückenformen akzeptable Ausgaberesultate zu erzielen.
- Auf den Deckblättern sind möglicherweise am Rücken der Broschüre Abdrücke der Heftklammern zu sehen. Je mehr Seiten eine Broschüre hat, desto deutlicher tritt dies zutage.
- Kleine Broschüren im Format A5 / 5,5 x 8,5 Zoll oder kleiner lassen sich möglicherweise schlecht auf dem Band stapeln.
- Broschüren werden nicht aufeinander gestapelt. Es empfiehlt sich daher, zur Aufnahme der fertigen Broschüren eine Kiste unter den Stapler zu stellen.
- Die Broschüren können nach der Ausgabe etwas schräg liegen.
- Der Broschürenrücken kann je nach Papierqualität und Stärke an Ober- und Unterseite unterschiedlich stark faserig sein.
- Falls die Ecken/Kanten der Blätter aus irgendeinem Grund vor dem Beschnitt umgeknickt werden, kann das Ergebnis beim Auffalten der Ecken/Kanten wie abgebildet aussehen.

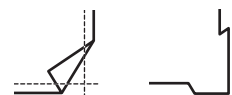

Seite absichtlich frei gelassen.

8. Spezifikationen

Spezifikationen des Geräts

	Spezifikationen	Anmerkungen
Geschwindigkeit	4 Sekunden	---
Blattzahl (Max.)	50 (80 g/m ²)	Gilt auch bei manueller Zufuhr. Empfohlenes Blattintervall (g/m ²) wie beim Broschüreneersteller.
Ungeheftete Sätze	6 ungeheftete Blätter können durch die Einheit transportiert werden.	An ungehefteten Sätzen mit mehreren Blättern sollte keine Beschneidung und keine Buchrückenformung durchgeführt werden.
Broschüre aus min. zugeführter Blattgröße (BxL)	148,5 mm x 210 mm (5,85" x 8,27")	---
Broschüre aus max. zugeführter Blattgröße (BxL)	320 mm x 620 mm (12,6" x 24,41")	---
Min. Broschürenformat (BxL) (ein)	148,5 mm x 105 mm (A6-Broschüre) (5,85" x 4,13")	---
Max. Broschürenformat (BxL) (ein)	320 mm x 310 mm (12,6" x 12,20")	---
Min. Broschürenformat (BxL) (aus)	148,5 mm x 100 mm (5,85" x 4,13")	---
Papiergewicht (min.)	63 g/m ²	---
Papiergewicht (max.)	350 g/m ²	---
Unterstützte Medien	Normalpapier/Recyclingpapier/Bedrucktes Papier/Beschichtetes Papier/Glanzbeschichtetes Papier/Matt beschichtetes Papier/Strukturiertes Papier/Kunststoffpapier	---
Max. Beschnitt (ein Schnitt)	210 mm (8,27")	---
Min. Beschnitt (ein Schnitt)	1 mm (0,04")	---
Änderung Beschnitteinstellung während Verarbeitung	±3 mm (0,12")	---
Spezifikationen für 3-seitigen Beschnitt	Blattzahl: 1-8 Min. Stärke für Deckblatt: 120 g/m ² Min. Broschürenlänge/-breite (ein): 148,5 mm / 5,85"	
SBT-Hauptmodul (BxT): SBT Max. Höhe auf Rädern: SBT Min. Höhe auf Rädern: Transportmodul (BxT): Stapler Max. Länge (BxT):	~525 mm x 700 mm (20,67" x 27,56") ~1065 mm (41,93") ~1000 mm (39,37") ~605 mm x 513 mm (23,82" x 20,20") ~691 mm x 384 mm (27,20" x 15,12")	---
Gewicht: Hauptmodul + Stapler Transportmodul	~140 kg ~30 kg	---
Elektrische Anforderungen	Universelle Stromversorgung 100-240 V + 6%/-10%, 50-60 Hz	

Fortsetzung auf der nächsten Seite...

Systemspezifikation des Geräts (Fortsetzung)

Erforderliche Umgebungsbedingungen		
Temperaturbereich	15-30 °C	
Luftfeuchtigkeit	30-80% relative Luftfeuchtigkeit	

Plockmatic verwendet in Teilen seines Produkts Open-Source-Code.
Plockmatic verwendet die QT Open Source-Lizenz (LGPL) für die Entwicklung der
in diesem System verwendeten Software (<https://www.qt.io/qt-licensing-terms>).

EU DECLARATION OF CONFORMITY ^[1]

No. ^[2] **N0007280 (A.2)**

Manufacturer ^[3] Plockmatic International AB, Telefonvägen 30, S-126 26 Hägersten, Sweden

This Declaration of Conformity is issued under the sole responsibility of the manufacturer ^[4]

Object of the Declaration ^[5]		
Model/Type ^[6]	F133-001	F133-002
Name ^[7]	SFT, SquareFold Trim Module	SBT, SquareBack Trim Module
Description ^[8]	Off line square-forming and trimming unit	In-line square-forming and trimming unit

The object of the declaration is in conformity with the relevant Union harmonization legislation: ^[9]	
Directive ^[10]	Standard ^[11]
2014/30/EU (EMC)	EN 55032:2015, EN 55035:2017, IEC 61000-3-2:2014, IEC 61000-3-3:2013, IEC 61000-6-2:2005, EN 61000-6-4:2007+A1:2011
2015/863/EU (RoHS)	EN 50581:2012, EN 62321:2009
2014/35/EU (LVD)	EN 62368-1:2014
Additional information ^[12] International certification: UL 62368-1, 2nd Edition, CSA C22.2 No. 62368-1:2014, IEC 62368-1:2014, FCC Part 15 (2015) Subpart B Section 15, Class A.	
Signed for and on behalf of ^[13] Hägersten, 2019-08-12 15:21	
 Bengt Olenfalk Group Quality Manager	

БЪЛГАРСКИ: 1) ЕС Декларация за съответствие; 2) Номер; 3) Производител; 4) Настоящата декларация за съответствие е издадена на отговорността на производителя; 5) Предмет на декларацията; 6) Модел/Тип; 7) Наименование; 8) Описание; 9) Предметът на декларацията, описан по-горе, отговаря на съответното законодателство на Съюза за хармонизация; 10) Директива; 11) Стандарт; 12) Допълнителна информация; 13) Подписано за и от името на

ČESKY: 1) EU Prohlášení o shodě; 2) Číslo; 3) Výrobce; 4) Toto prohlášení o shodě se vydává na výhradní odpovědnost výrobce; 5) Předmět prohlášení; 6) Model/Typ; 7) Označení; 8) Popis; 9) Vyšše popsany předmět prohlášení je ve shodě s příslušnými harmonizačními právními předpisy Unie; 10) Směrnice; 11) Norma; 12) Dodatečné informace; 13) Podepsáno za a jménem na

DANSK: 1) EU-Overensstemmelseserklæring; 2) Nummer; 3) Producent; 4) Denne overensstemmelseserklæring udstedes på fabrikantens ansvar; 5) Erklæringens genstand; 6) Model/Type; 7) Betegnelse; 8) Beskrivelse; 9) Genstanden for erklæringen, som beskrevet ovenfor, er i overensstemmelse med den relevante EU-harmoniseringslovgivning; 10) Direktiv; 11) Standard; 12) Yderligere information; 13) Underskrevet for og vegne

DEUTSCH: 1) EU-Konformitätserklärung; 2) Nummer; 3) Hersteller; 4) Die alleinige Verantwortung für die Ausstellung dieser Konformitätserklärung trägt der Hersteller; 5) Gegenstand der Erklärung; 6) Modell/Typ; 7) Bezeichnung; 8) Beschreibung; 9) Der oben beschriebene Gegenstand der Erklärung erfüllt die einschlägigen Harmonisierungsrechtsvorschriften der Union; 10) Direktive; 11) Standard; 12) Weitere Informationen; 13) Zur Unterzeichnung und Namen

EESTI: 1) ELi Vastavusdeklaratsioon; 2) Number; 3) Valmistaja; 4) Käesolev vastavusdeklaratsioon on välja antud tootja ainuvastutusele; 5) Deklareeritava; 6) Model/Type; 7) Nimetus; 8) Kirjeldus; 9) Eelkirjelatud deklareeritava toode on kooskõlas asjakohaste liidu üheltustasemeaktidega; 10) Direktiiv; 11) Standard; 12) Lisainfo; 13) Allkirjastatud ja nimel

SUOMI: 1) EU-Vaatimustenmukaisuusvakuutus; 2) Määrä; 3) Valmistaja; 4) Tämä vaatimustenmukaisuusvakuutus on annettu valmistajan yksinomaisella vastuulla; 5) Vakuutuksen kohde; 6) Malli/Tyyppi; 7) Nimitys; 8) Kuvaus; 9) Edellä kuvattu vakuutuksen kohde on asiaa koskevan unionin yhdenmukaistamislainsäädännön vaatimusten mukainen; 10) Direktiivi; 11) Standardi; 12) Lisäinformaatio; 13) Allekirjoitettu ja puolesta

FRANÇAIS: 1) Déclaration UE de conformité; 2) Nombre; 3) Fabricant; 4) La présente déclaration de conformité est établie sous la seule responsabilité du fabricant; 5) Objet de la déclaration; 6) Modèle/type; 7) Désignation; 8) Description; 9) L'objet de la déclaration décrit ci-dessus est conforme à la législation d'harmonisation de l'Union applicable; 10) Directif; 11) Standard; 12) Information Supplémentaire; 13) Signé pour et au nom de

GAEILGE: 1) Dearbhú comhréireachta AE; 2) Uimhir; 3) Manufacturer; 4) Tá an dearbhú comhréireachta arna eisiúint faoi fhreagracht an mhonaróra; 5) Cuspóir an dearbhaithne; 6) Cineál; 7) Ainmniú; 8) Tuairisc; 9) Is é cuspóir an dearbhaithne a thugtar i gcomhréir leis an reachtaíocht chomhchuibhithe ábhartha an Aontais; 10) Treoir; 11) Caighdeánach; 12) Eolas breise; 13) Arna shíniú le haghaidh agus thar ceann an

ΕΛΛΗΝΙΚΗ: 1) Δήλωση συμμόρφωσης ΕΕ; 2) αριθμός; 3) Κατασκευαστής; 4) Η παρούσα δήλωση συμμόρφωσης εκδίδεται με αποκλειστική ευθύνη του κατασκευαστή; 5) Αντικείμενο της δήλωσης; 6) Μοντέλο/Τύπος; 7) Ονομασία; 8) Περιγραφή; 9) Ο στόχος της δήλωσης που περιγράφεται παραπάνω είναι σύμφωνος με τη σχετική ενοποιητική νομοθεσία ενωμοσύνης; 10) διεθυντικός; 11) Πρότυπο; 12) Επιπλέον πληροφορίες; 13) Υπογραφή για λογαριασμό και εξ ονόματος του

HRVATSKI: 1) EU Izjava o sukladnosti; 2) Broj; 3) Proizvođač; 4) Za izdavanje EU izjave o sukladnosti odgovoran je isključivo proizvođač; 5) Predmet deklaracije; 6) Model/Tip; 7) Oznaka; 8) Descripcija; 9) Predmet navedene izjave u skladu je s mjerodavnim zakonodavstvom Unije o usklađivanju; 10) Direktiva; 11) Standard; 12) Dodatne informacije; 13) Potpisao za iu ime

MAGYAR: 1) EU-Megfelelőségi nyilatkozat; 2) Szám; 3) Gyártó; 4) Ezt a megfelelőségi nyilatkozatot a gyártó kizárólagos felelőssége mellett adják ki; 5) A nyilatkozat tárgya; 6) Modell/Típus; 7) Kijelölés; 8) Leírás; 9) A fent ismertetett nyilatkozat tárgya megfelel a vonatkozó uniós harmonizációs jogszabályoknak; 10) Irányelv; 11) Standard; 12) További információ; 13) Aláírva nevében

ÍSLENSKA: 1) ESB Leyfisýfirlýsing; 2) Fjöldi; 3) Framleiðandi; 4) Þessi samræmisýfirlýsing er sett alfarid á ábyrgð framleiðanda; 5) Markmið yfirlýsingarinnar; 6) Gerð; 7) Tilnefning; 8) Lýsing; 9) Markmið yfirlýsingarinnar lýst er hér að ofan er í samræmi við viðeigandi Union samræfingu löggjafar; 10) Tilskipun; 11) Standard; 12) Viðbótarupplýsingar; 13) Undirritað fyrir og fyrir hönd

ITALIANO: 1) Dichiarazione di conformità UE; 2) Numero; 3) Produttore; 4) La presente dichiarazione di conformità è rilasciata sotto la responsabilità esclusiva del fabbricante; 5) Oggetto della dichiarazione; 6) Modello/Tip; 7) Designazione; 8) Descrizione; 9) L'oggetto della dichiarazione di cui sopra è conforme alla pertinente normativa di armonizzazione dell'Unione; 10) Direttiva; 11) Standard; 12) Informazioni aggiuntive; 13) Firmato e per conto di

LATVIEŠU: 1) ES Atbilstības deklarācija; 2) Numurs; 3) Ražotājs; 4) Šī atbilstības deklarācija ir izdota vienīgi uz ražotāja atbildību; 5) Deklarācijas priekšmets; 6) Modeļis/tips; 7) Apzīmējums; 8) Apraksts; 9) Iepriekš aprakstītais deklarācijas priekšmets atbilst attiecīgajam Savienības saskaņošanas tiesību aktam; 10) Direktīva; 11) Standarts; 12) Papildus informācija; 13) Parakstīts vārda

LIETUVIŲ: 1) ES Atitikties deklaracija; 2) Skaičius; 3) Gamintojas; 4) Ši atitikties deklaracija išduota tik gamintojo atsakomybe; 5) Deklaracijos objektas; 6) Modelis/tipas; 7) Pavadinimas; 8) Aprašymas; 9) Firmu aprašytas deklaracijos objekta atitinka susijusius derinamuosius Sąjungos teisės aktus; 10) Direktiva; 11) Standartinė; 12) Papildoma informacija; 13) Pasirašyta ir vardu

MALTESE: 1) Dikjarazzjoni ta' konformità tal-UE; 2) Numru; 3) Manifattur; 4) Din id-dikjarazzjoni ta' konformità tinhareg taht ir-responsabbiltà unika tal-manifattur; 5) Ghan tad-dikjarazzjoni; 6) Mudell/Tip; 7) Dezinjazzjoni; 8) Deskrizzjoni; 9) L-għan tad-dikjarazzjoni deskritt hawn fuq huwa konformi mal-legislazzjoni ta' armonizzazzjoni rilevanti tal-Unjoni; 10) Direttiva; 11) Standard; 12) Informazzjoni addizzjonali; 13) Iffirmat għal u fisem il

NEDERLANDS: 1) EU-Conformiteitsverklaring; 2) Nummer; 3) Fabrikant; 4) Deze conformiteitsverklaring wordt verstrekt onder volledige verantwoordelijkheid van de fabrikant; 5) Voorwerp van de verklaring; 6) Model/Type; 7) Benaming; 8) Beschrijving; 9) Het hierboven beschreven voorwerp is in overeenstemming met de desbetreffende harmonisatiewetgeving van de Unie; 10) Richtlijn; 11) Standaard; 12) Aanvullende informatie; 13) Ondertekend voor en namens

NORSK: 1) EU-Erklæring; 2) Nummer; 3) Producent; 4) Denne samsvarserklæringen er utstedt under ansvar av produsenten; 5) Formålet med erklæringen; 6) Type; 7) Betegnelse; 8) Beskrivelse; 9) Formålet med erklæringen som er beskrevet ovenfor er i samsvar med relevante Union harmoniseringslovgivning; 10) Direktiv; 11) Standard; 12) Ytterligere informasjon; 13) Signert for og vegne av

POLSKI: 1) Deklaracja zgodności UE; 2) Numer; 3) Producent; 4) Niniejsza deklaracja zgodności wydana zostaje na wyłączną odpowiedzialność producenta; 5) Przedmiot deklaracji; 6) Model/Typ; 7) Oznaczenie; 8) Opis; 9) Wymieniony powyżej przedmiot niniejszej deklaracji jest zgodny z odnosnymi wymaganiami unijnego prawodawstwa harmonizacyjnego; 10) Dyrektywa; 11) Standard; 12) Dodatkowe informacje; 13) Podpisano imieniem

PORTUGUÊS: 1) Declaração UE de conformidade; 2) Número; 3) Fabricante; 4) A presente declaração de conformidade é emitida sob a exclusiva responsabilidade do fabricante; 5) Objecto da declaração; 6) Modelo/Tipo; 7) A denominação; 8) Descrição; 9) O objeto da declaração acima descrito está em conformidade com a legislação de harmonização da União aplicável; 10) Diretiva; 11) Padrão; 12) Informações adicionais; 13) Assinado por e nome

ROMÂNĂ: 1) Declarația UE de conformitate; 2) Număr; 3) Producător; 4) Prezenta declarație de conformitate este emisă pe răspunderea exclusivă a producătorului; 5) Obiectul declarației; 6) Model/Tip; 7) Desemnare; 8) Descriere; 9) Obiectul declarației descris mai sus este în conformitate cu legislația relevantă de armonizare a Uniunii; 10) Directivă; 11) Standard; 12) Informații adiționale; 13) Semnat pentru și în numele

SLOVENŠKY: 1) EU Vyhlásenie o zhode; 2) Číslo; 3) Výrobca; 4) Toto vyhlásenie o zhode sa vydáva na výhradnú zodpovednosť výrobcu; 5) Predmet vyhlásenia; 6) Model/Typ; 7) Označenie; 8) Popis; 9) Uvedený predmet vyhlásenia je v zhode s príslušnými harmonizačnými právnymi predpismi Unie; 10) Smernice; 11) Standardné; 12) Doplnjujúce informácie; 13) Podpísané za a v mene na

SLOVENŠČINA: 1) Izjava EU o skladnosti; 2) Številko; 3) Proizvajalec; 4) Ta izjava o skladnosti je izdana na lastno odgovornost proizvajalca; 5) Predmet izjave; 6) Model/Type; 7) Oznaka; 8) Opis; 9) Predmet navedene izjave je v skladu z ustreznimi zakonodajo Unije o harmonizaciji; 10) Direktiva; 11) Standardna; 12) Dodatne informacije; 13) Podpisano za in v imenu

ESPAÑOL: 1) Declaración UE de conformidad; 2) Número; 3) Fabricante; 4) La presente declaración de conformidad se expide bajo la exclusiva responsabilidad del fabricante; 5) Objeto de la declaración; 6) Tipo de modelo; 7) Designación; 8) Descripción; 9) El objeto de la declaración descrita anteriormente es conforme con la legislación de armonización pertinente de la Unión; 10) Directiva; 11) Estándar; 12) Información Adicional; 13) Firmado por y nombre

SVENSKA: 1) EU-Försäkran om överensstämmelse; 2) Nummer; 3) Tillverkare; 4) Denna försäkran om överensstämmelse utfärdas på tillverkarens eget ansvar; 5) Föremålet för försäkran; 6) Modell/Typ; 7) Beteckning; 8) Beskrivning; 9) Föremålet för försäkran ovan överensstämmer med den relevanta harmoniserade unionslagstiftningen; 10) Direktiv; 11) Standard; 12) Extra information; 13) Undertecknat för och på uppdrag av

